

Управление по делам культуры мэрии г.Череповца  
Муниципальное учреждение культуры  
«Объединение библиотек»



*Николай Дмитриевич Чудилин -  
ученый, краевед, библиотекарь*

Материалы научно-практической  
конференции

Управление по делам культуры мэрии г.Череповца  
Муниципальное учреждение культуры  
«Объединение библиотек»

225-летию  
города Череповца и  
130-летию  
Центральной городской библиотеки  
им.В.В.Верецагина посвящается

*Николай Дмитриевич Чебулин -  
ученый, краевед, библиотекарь*

Материалы научно-практической  
конференции

г.Череповец,  
Центральная городская библиотека им.В.В.Верецагина,  
2 ноября 2002 г.

Тексты докладов воспроизводятся с полным сохранением содержания, орфографии и синтаксиса, предоставленных авторами текстов.

**Николай Дмитриевич Чечулин.** Материалы научно-практической конференции, Центральная городская библиотека им.В.В.Верещагина, г.Череповец, 2 ноября 2002 г. - 2-е изд., доп. - Череповец, МУК «Объединение библиотек», 2003. - 62 с.



**Н. Д. ЧЕЧУЛИН**  
(03 (15).11.1863 – 14.02.1927)

**Л.Н.Муромцева**  
директор  
Муниципального  
учреждения культуры  
«Объединение библиотек»

### **Новое имя в истории Череповца.**

Три знаменательные даты отмечает в эти дни Череповец: 225 лет городу, 160 лет со дня рождения великого русского художника В.В. Верещагина и 130 лет публичной библиотеке.

Сегодняшнее наше событие – научно-практическая конференция, посвященная выдающемуся земляку Николаю Дмитриевичу Чечулину, органично вписывается и дополняет праздничные мероприятия, посвященные этим датам. Центральная городская библиотека носит имя В.В. Верещагина с 1967 года. Еще не было музея семьи Верещагиных, не было училища искусств и художественных ремесел им. В.В. Верещагина, а главная библиотека города уже собирала, накапливала информацию, вела пропаганду творчества Верещагина и ежегодно книжными выставками, беседами, обзорами у этих выставок, экскурсиями отмечала его день рождения. Многие библиотекари с обзорами книг о жизни и творчестве В.В. Верещагина выходили на предприятия, стройки, в общежития, в школы. О том, что мы носим имя этого великого человека, говорят и многочисленные произведения искусства, украшающие наши интерьеры: фасад здания Центральной городской библиотеки украшает барельеф В.В. Верещагина (авт. А. Наговицын), к 100-летию нашей библиотеки им же был выполнен эскиз с портретом В.В. Верещагина, в читальном зале постоянно экспонируется портрет В.В. Верещагина (авт. Е. Успенский и В. Титов) из фондов художественного музея, где художник изображен в полный рост, с мольбертом и кистью в руке на палубе крейсера «Петропавловск» за несколько минут до гибели. Каждый входящий в библиотеку видит в фойе на первом этаже мощную голову этого великого мыслителя и гения, выполненную скульптором А.М. Шебуниным. К 150-летию художника библиограф-краевед Т.А. Петрова подготовила библиографический указатель, который был издан в виде набора книжных закладок о жизни и творчестве В.В. Верещагина. Осенью прошлого года, готовясь к юбилею художника, мы защитили проект выставки репродукций картин Верещагина с названием «Мир без войны». И вот уже целый год читатели библиотеки могут наслаждаться этой выставкой, сюда

идут постоянно экскурсии детей, ветеранов, студентов. Имя В.В. Верещагина настолько вошло в нашу библиотечную жизнь и деятельность, что казалось, оно и только оно символизирует сегодня Центральную городскую библиотеку (ее так и зовут читатели ласково «Верещагинка»), но неожиданно для себя в прошлом же году мы открыл еще одно имя великого земляка, имя, связанное с библиотечной деятельностью, культурой и наукой России, и нашего края. Это имя Николая Дмитриевича Чечулина.

Мы познакомились с интереснейшими людьми, для кого оно давно было известно и значительно, кто бережно собирал и хранил все, что связано с его наследием, жизнью и творчеством. И когда наш коллектив занялся поисковой, библиографической и исследовательской работой, сбором копий документов, фотографий, то результатом всего и стала сегодняшняя конференция. Выставка гравюр Н.Д. Чечулина отныне и навсегда украшает наш читальный зал. К конференции сотрудниками справочно-библиографического отдела ЦГБ подготовлен библиографический указатель, посвященный Н.Д. Чечулину, и сегодня он будет представлен вашему вниманию. Я думаю, указатель станет ценнейшим документом для всех историков и краеведов. И наконец – попечительским советом Центральной городской библиотеки утверждена «Премия имени Николая Дмитриевича Чечулина за содействие библиотекам на благо общества.» Церемония вручения первой премии пройдет сегодня в 14 часов 30 минут. Вот так настоящий патриот и большой гуманист через года творит добро и несет свет знаний. Сегодня все мы стали богаче еще на одно имя, поднятое из небытия, подтверждающее славную историю государства Российского и нашего Череповецкого уезда. Имя это – Николай Дмитриевич Чечулин.

**Ю. Н. Демков**  
профессор Санкт-Петербургского  
государственного университета,  
заслуженный деятель науки,  
почетный член РАЕН

### **Семья Чечулиных.**

Мой дедушка, Сергей Дмитриевич Чечулин (1866 – 1940) и бабушка Мария Ивановна (урождённая Спасокукоцкая) (1866 – 1956) были, несомненно, выдающимися людьми, сыгравшими большую роль в нашем большом семействе. Они были тесно связаны с известными Ярославлю Белозерскими семьями. Мать бабушки, урождённая Шелеспанская, происходила из княжеского рода, известного с XV века. Брат бабушки, известный хирург, Сергей Иванович Спасокукоцкий, его бюст стоит сейчас в сквере 1-й Градской больницы в Москве. Мать дедушки, урождённая Петрова, была сестрой Николая Павловича Петрова, известного профессора Технологического института в Петербурге, зам. министра путей сообщения и члена Государственного Совета (изображён на известной картине Репина). Его сын – Николай Николаевич Петров – известный хирург, основатель Онкологического института в Ленинграде-Петербурге. Брат дедушки, Николай Дмитриевич, известный историк, специалист по веку Екатерины Великой, друг С.Ф.Платонова – автор ряда книг по истории России. Его бюст в 1980 г. был поставлен усилиями писателя из г.Шексны Кузовлева, ранее бывшего секретарём райкома, в бывшем имении Чечулиных в селе Борисоглебское около пристани Ирма на реке Шексне.

Из четырёх детей бабушки и дедушки Лидии, Ольги, Елены (моей мамы) и сына Александра (1903-1906) Елена Сергеевна (1900-1961) окончила Институт гражданских инженеров и была одной из первых женщин архитекторов России. Младший из детей Александр Сергеевич был видным хирургом – учеником своего дяди Николая Николаевича Петрова.

Всюду, куда бы ни попадал дедушка, он пользовался любовью и авторитетом товарищей, начиная со студенческой скамьи в Московском университете, где он был избран старостой курса. Он служил сначала в Москве на брестской железной дороге, потом в Крыму, Харькове, на Дальнем Востоке в Благовещенске на строительстве Транссибирской железной дороги, во время первой мировой войны заведовал санитарным поездом а после революции работал в Череповце. Он старался извлечь теоретические и практические уроки из своего гигантского опыта, написал книгу-справочник практического врача,

увлекался евгеникой – учением о генетическом улучшении человеческого рода, написал трактат об его представлении о загробной жизни и, наконец, воспоминания о своей жизни. Всё это хранится в нашем архиве. Он специально выучил английский язык, чтобы переписываться с английскими специалистами по евгенике.



Ю.Н.Демков показывает участникам конференции фотоальбомы и документы из семейного архива

Дедушка и бабушка на моей памяти жили в г. Череповце, совсем рядом с вокзалом, занимая ведомственную квартиру в деревянном доме. Дедушка был главным врачом в железнодорожной поликлинике. Необыкновенная атмосфера любви, доброжелательства, стабильности, порядка, теплоты, мягкости, аккуратности, традиционность в лучшем смысле этого слова царили там. Никакой суеты, всё как бы делалось само собой. Большая кухня, столовая с постоянными местами для всех нас, самовар и чаепития, дедушка в своей неизменной чёрной шапочке. Во время нашего общего разговора он или писал (в частности свои воспоминания), или раскладывал пасьянс, иногда включаясь в разговор. Бабушка во главе стола за самоваром, на окнах цветы бегонии с разноцветными листьями, плита с водяным баком, мясорубка, которую я часто с удовольствием крутил, помогая бабушке или домработнице. Спальня с угловым диванчиком, пальмой, пианино, на котором бабушка иногда играла, её рабочий стол и кресло (которое сейчас стоит за моим письменным столом), платяной шкаф с зеркалом. Дедушкин кабинет и прихожая, где постоянно сидели больные. Каждое утро мы, внуки, заходили туда, здоровались и целовали его. Я до сих пор помню ощущение его жёстких седых усов и бороды. Перед крыльцом садик с двумя берёзами, скамеечкой между ними и песочницей, пёстрыми ирисами, георгинами, кустом многолетних астр, резедой, ноготками, львиным зевом и небольшой огородик. И ощущение счастья, которое было разлито вокруг, такого, какого я больше

никогда не испытывал. Все мы шестеро внуков рвались туда.

Дедушка в конце своей жизни умел не тратить зря ни минуты. Правда в более ранние годы он (это было, по-видимому, поветрием в Москве конца XIX в.) увлекался игрой в винт и проводил ночи за этим занятием. Но на моей памяти он всегда был занят. Он хвастался, что принял за свою жизнь миллион больных. Если считать по пятьдесят больных в день, то это 55 лет непрерывного приёма. Он говорил, что часто ставил диагноз ещё до того, как больной доходил от двери до его стола. Он вспоминал больного и его болезнь, даже если он приходил к нему снова через десятки лет. Его походный сундучок был с ним всегда, даже когда он ездил отдыхать в деревню. Слух о его приезде немедленно разносился по окрестностям, и толпы из соседних сёл собирались к нему. Отдых получался напряжённее работы. Популярность его в Череповце была громадной. Это помогло ему, бывшему помещику, уцелеть при всех перипетиях частых смен начальства и смены политики при советской власти. Новые начальники сначала смотрели подозрительно и враждебно, но вскоре сменяли гнев на милость, часто сами становились пациентами. Когда его арестовали и увезли в Вологду в 1937 г., то продержали там всего два дня ипустили. Количество людей, которым они с бабушкой помогли, было очень велико. Многим из них угрожал арест. И многие были арестованы и погибли. Бабушка с дедушкой никогда не боялись помогать и принимать таких людей, уверен, что сумели и защитить и спасти многих из них. Это требовало величайшего такта, знания психологии и бес-страшия. Только в последние годы жизни дедушки появилась некая Канышева, директор железнодорожной поликлиники, член партии, которая интриговала против дедушки и портила ему жизнь. Я страшно жалею, что когда мне было 13 лет, в 1939 г. я был в пионерлагере под Москвой и не поехал на золотую свадьбу бабушки и дедушки, где собрались все наши родственники, и это был радостный итог их жизни.

Дедушка умер, настала война, и жизнь изменилась. Члены нашей семьи стали дальше друг от друга, но и сейчас, когда у нас радость или горе, мы собираемся вместе и чувствуем эту, так ненавязчиво, но настойчиво и с громадной любовью переданную нам силу – единство большой семьи традиции прошлого завещанные нам этой идеальной парой. В своей жизни я не знал людей лучше и, мне кажется, это мнение разделяли все, кто был знаком с ними.

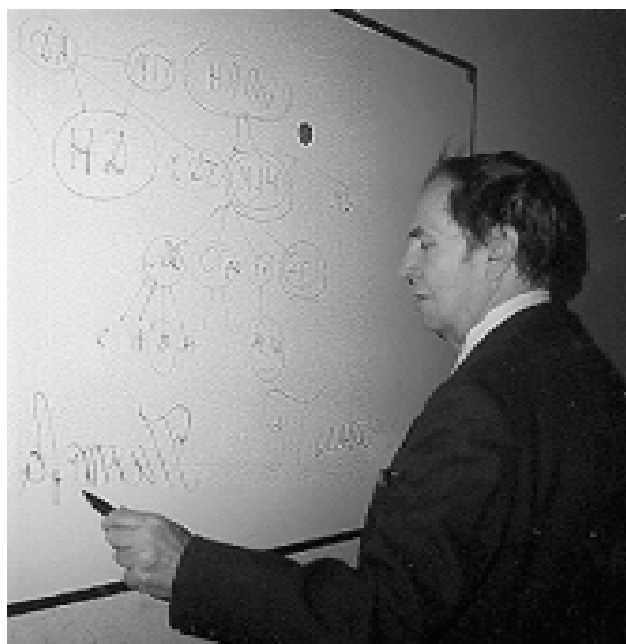

На конференции Ю.Н.Демков рисует «родовое древо» Чечулиных

# Приложения к докладу Ю.Н.Демкова «Родовое Древо»

Схема 1.

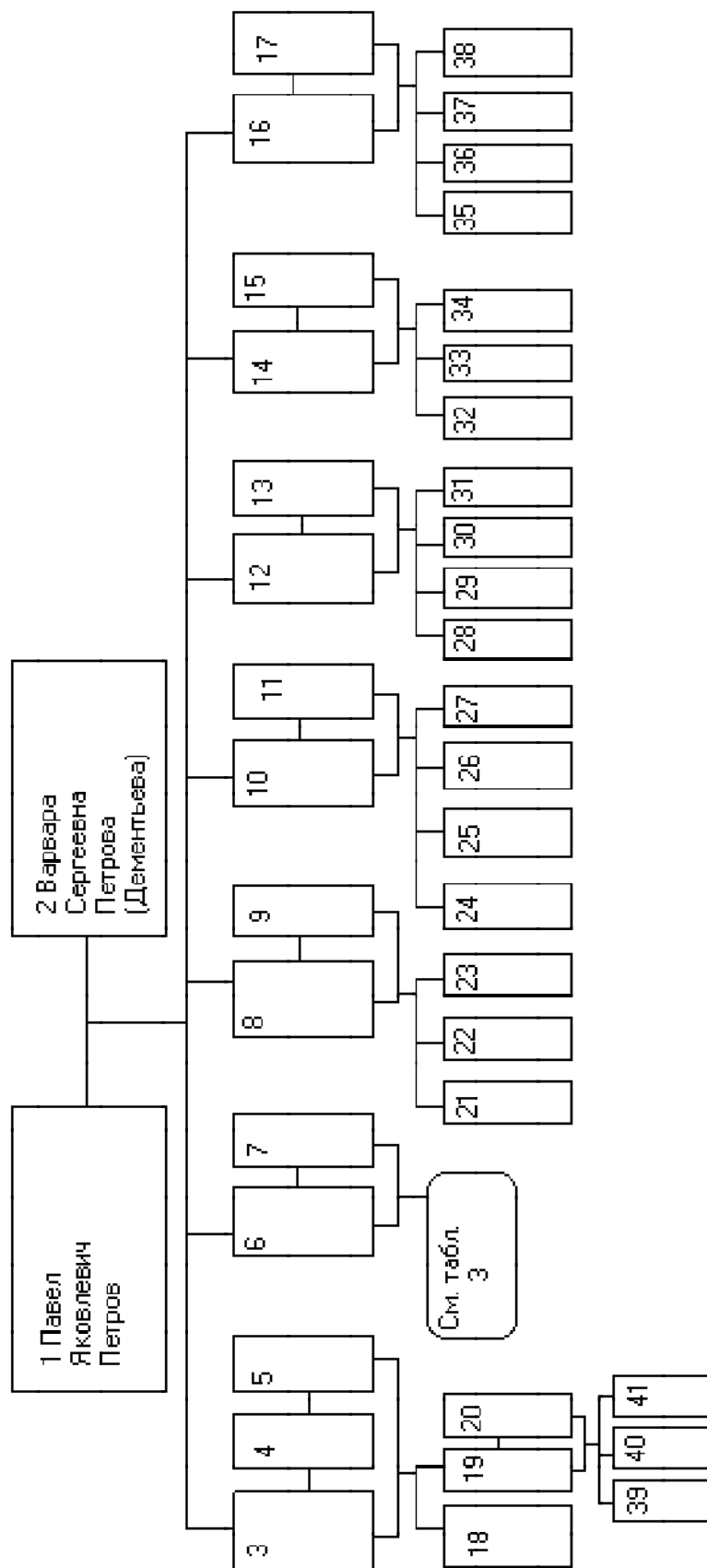

1. Петров Павел Яковлевич, Белозерский помещик
2. Петрова Варвара Сергеевна (урожд. Дементьева)
3. Петров Николай Павлович (1836 – 1920), инженер, специалист по строительству железных дорог, профессор Технологического Института в Санкт-Петербурге, товарищ министра путей сообщения, член Государственного совета.
4. Зуева Ольга Павловна (1-ая жена Н. П. Петрова)
5. Вурцель Елена Дмитриевна (2-ая жена Н. П. Петрова)
6. Чечулина Мария Павловна (урожд. Петрова) (ум.1910)
7. Чечулин Дмитрий Николаевич (1828-1871), почётный смотритель Кадниковского уездного училища
8. Петров Александр Павлович, мировой судья в Белозерске и в Петербурге
9. Петрова Софья Владимировна (урожд. Жулковская)
10. Петров Михаил Павлович, юрист
11. Петрова Софья Павловна (урожд.Прохорова)
12. Пушторская Варвара Павловна (урожд. Петрова)
13. Пушторский Пётр Васильевич
14. Афанасьева Эмилия Павловна (урожд. Петрова)
15. Афанасьев Михаил Ефимович
16. Панина Александра Павловна (урожд. Петрова)
17. Панин Александр Васильевич
18. Петров Михаил Николаевич, инженер
19. Петров Николай Николаевич (1876 – 1964) – хирург, академик, основоположник онкологии в СССР, автор более чем 300 научных трудов по различным вопросам хирургии и онкологии, почётный член Всесоюзного общества онкологов, член Международного общества хирургов, основатель Онкологического института в Ленинграде.
20. Петрова Любовь Александровна
21. Петров Николай Александрович, военный врач
22. Петров Владимир Александрович
23. Петрова Анна Александровна
24. Петров Михаил Михайлович, инженер
25. Петрова Софья Михайловна
26. Петров Николай Михайлович
27. Петров Сергей Михайлович
28. Пушторская Ольга Петровна
29. Пушторский Владимир Петрович
30. Пушторский Павел Петрович
31. Пушторский Александр Петрович
32. Афанасьев Михаил Михайлович
33. Афанасьев Николай Михайлович
34. Афанасьева Эмилия Михайловна
35. Панина Вера Александровна
36. Панин Николай Александрович, земский начальник
37. Панин Анатолий Александрович, мировой судья в С.-Петербурге
38. Панин Василий Александрович, земский начальник
39. Петрова Елена Николаевна
40. Петрова Анна Николаевна
41. Петров Всеволод Николаевич

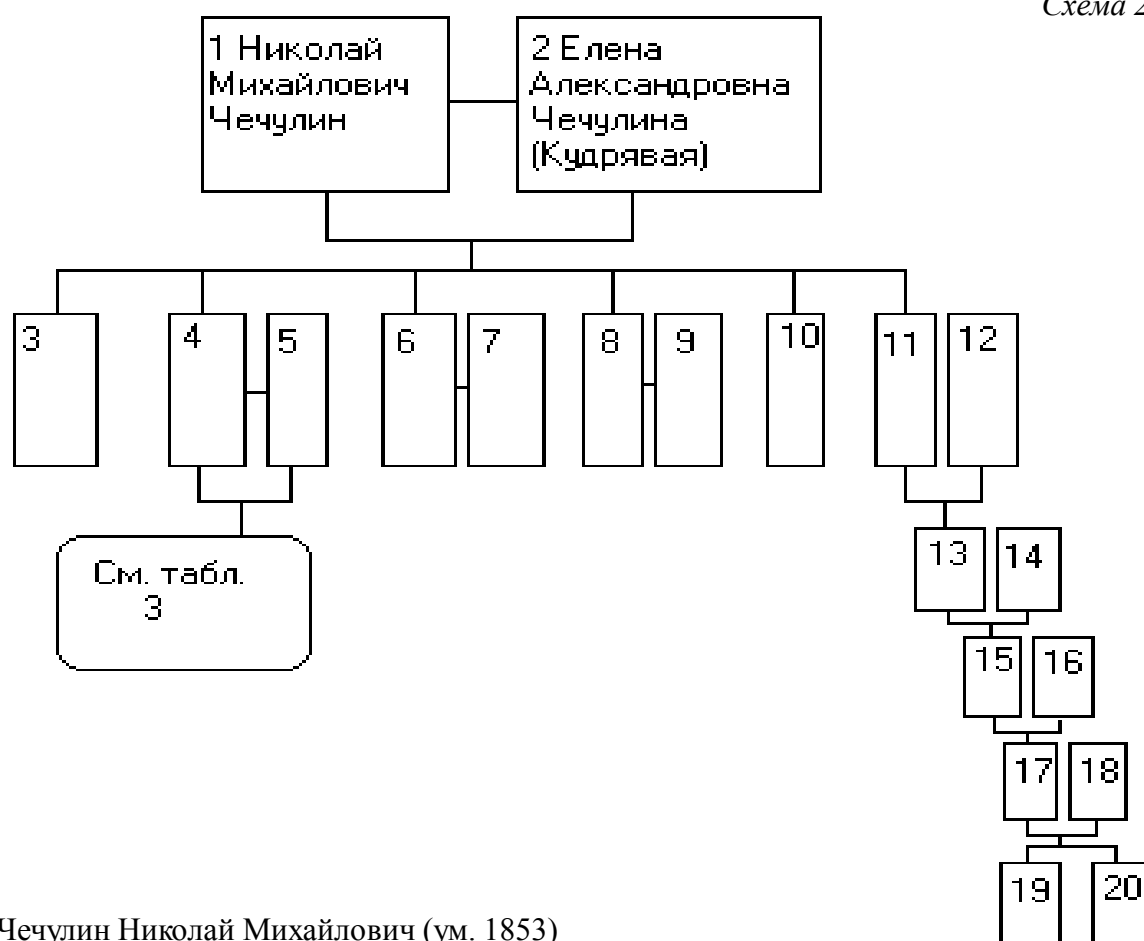

- 1) Чечулин Николай Михайлович (ум. 1853)
- 2) Чечулина Елена Александровна (урожд. Кудрявая) (ум. 1870)
- 3) Чечулин Иван Николаевич (старший сын Н. М. Чечулина и Е.А. Кудрявой)
- 4) Чечулин Дмитрий Николаевич (1828 – 1871)
- 5) Чечулина Мария Павловна (урожд. Петрова), (ум. 1910)
- 6) Чечулин Николай Николаевич, чиновник Министерства внутренних дел, заведующий таможей в Харькове (ум. около 1895)
- 7) Чечулина (Костомарова) Зинаида Дмитриевна
- 8) Чечулин Пётр Николаевич, служил в пароходстве (ум. около 1889)
- 9) Найденова<sup>2</sup>
- 10) Чечулин Леонид Николаевич, юрист (ум. около 1886/1887)
- 11) Чечулин Аркадий Николаевич, подрядчик на железных дорогах
- 12) Чечулина Ольга Моисеевна
- 13) Чечулин Анатолий Аркадьевич (1892-1965), физик
- 14) Чечулина (Новицкая) Валентина Андреевна (1904-1993)
- 15) Чечулин Александр Анатольевич (род. 1928), капитан дальнего плавания
- 16) Чечулина (Носова) Нина Александровна (1930-2001)
- 17) Чечулин Алексей Александрович (род. 1955), врач
- 18) Дёмина Марина Дмитриевна (род. 1954)
- 19) Чечулин Андрей Алексеевич (род. 1983)
- 20) Чечулин Анатолий Алексеевич (род. 1990)

<sup>1</sup> По воспоминаниям С. Д. Чечулина у Н. М. Чечулина и Е. А. Кудрявой было 12 сыновей, но многие умерли в младенчестве. О судьбе потомков Н. М. Чечулина и Е. А. Кудрявой известно лишь по линии Дмитрия Николаевича и Аркадия Николаевича Чечулиных.

<sup>2</sup> По воспоминаниям С. Д. Чечулина П. Н. Чечулин «жил с простой женщиной, после него осталась семья кажется 2 дочери и 2 сына, всех детей он усыновил под двойной фамилией Чечулиных Найденовых».

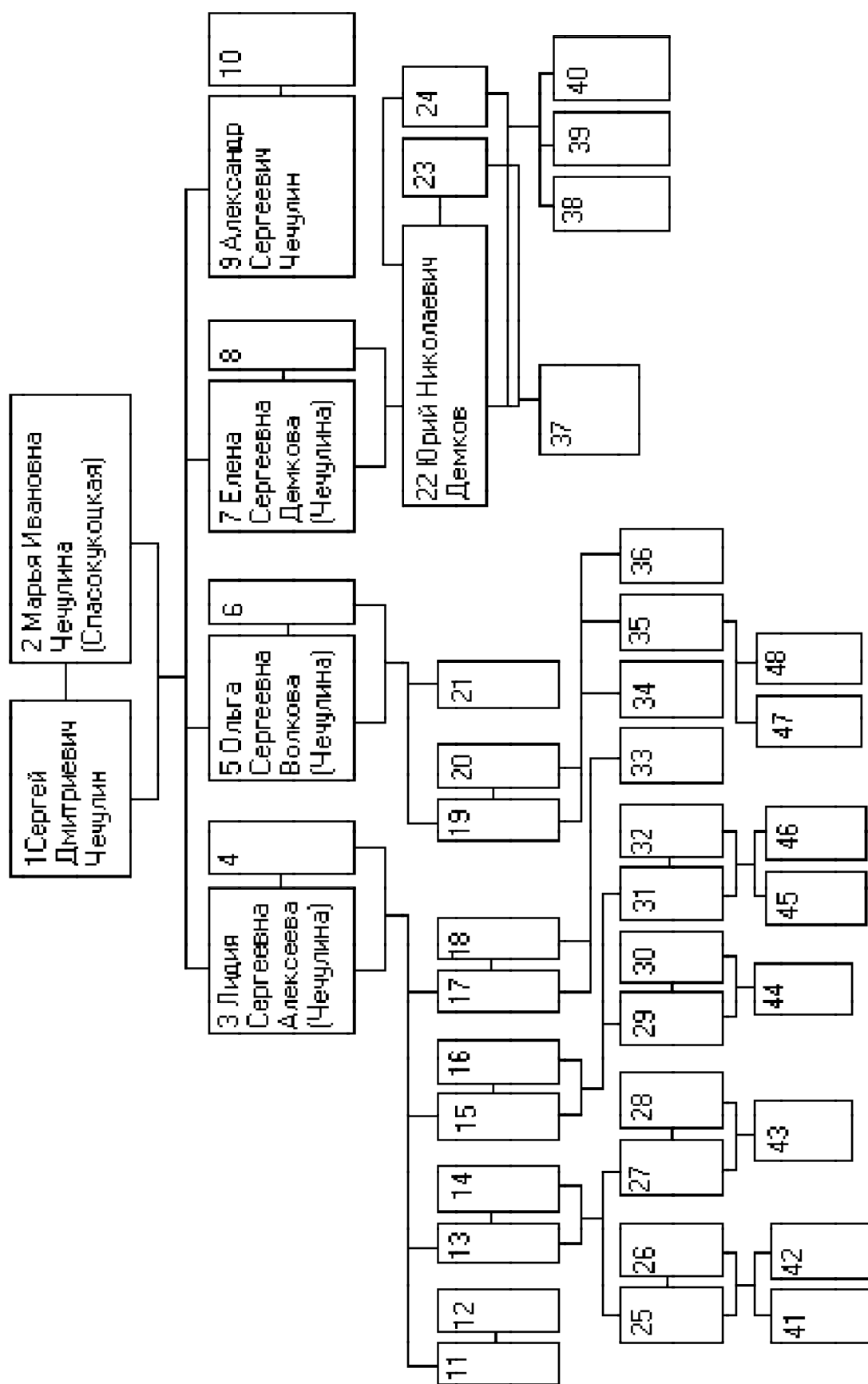

- 1) Чечулин Дмитрий Николаевич (1828 – 1871)
- 2) Чечулина Мария Павловна (урожд. Петрова) (ум. 1910)
- 3) Спасокукоцкий Иван Васильевич (1837-1902), врач
- 4) Шелеспанская Ольга Абрамовна (1-ая жена И. В. Спасокукоцкого), (ум. 1874)
- 5) Сташевская Стефания Ивановна (2-ая жена И. В. Спасокукоцкого), (ум. 1882)
- 6) Чечулин Павел Дмитриевич (1862 - 1891), технолог
- 7) **Чечулин Николай Дмитриевич (1863 - 1927), историк**
- 8) Чечулина Лидия Дмитриевна (1865 - 1885)
- 9) Чечулин Сергей Дмитриевич (1966 -1940), врач
- 10) Чечулина Марья Ивановна (урожд. Спасокукоцкая), (1866-1956)
- 11) Спасокукоцкий Сергей Иванович (1870 – 1943), хирург, академик (1942), лауреат Государственной премии (1942) , заслуженный деятель науки РСФСР.
- 12) Спасокукоцкая (Ковнер) Софья Васильевна
- 13) Спасокукоцкий Николай Иванович (род. 1868)
- 14) Спасокукоцкий Владимир Иванович
- 15) Спасокукоцкая Наталья Ивановна (род. 1878), врач
- 16) Спасокукоцкий Александр Иванович (род. 1877), геолог
- 17) Вейс (Спасокукоцкая) Ольга Ивановна (род. 1876), врач
- 18) Вейс Александр Романович, врач
- 19) Спасокукоцкая Лидия Сергеевна
- 20) Спасокукоцкий Николай Сергеевич
- 21) Спасокукоцкая Мария Григорьевна
- 22) Спасокукоцкий Юрий Александрович, врач
- 23) Спасокукоцкий Лев Александрович, композитор
- 24) Вейс Сергей Александрович, инженер
- 25) Спасокукоцкая Ольга Николаевна, врач
- 26) Спасокукоцкая Татьяна Николаевна, биолог
- 27) Агоштон Ференц
- 28) Спасокукоцкий Александр Юрьевич, врач
- 29) Спасокукоцкий Сергей Львович
- 30) Вейс Ольга Сергеевна
- 31) Вейс Татьяна Сергеевна
- 32) Спасокукоцкая Анна
- 33) Агоштон Ольга
- 34) Агоштон Михаил

Схема 4.

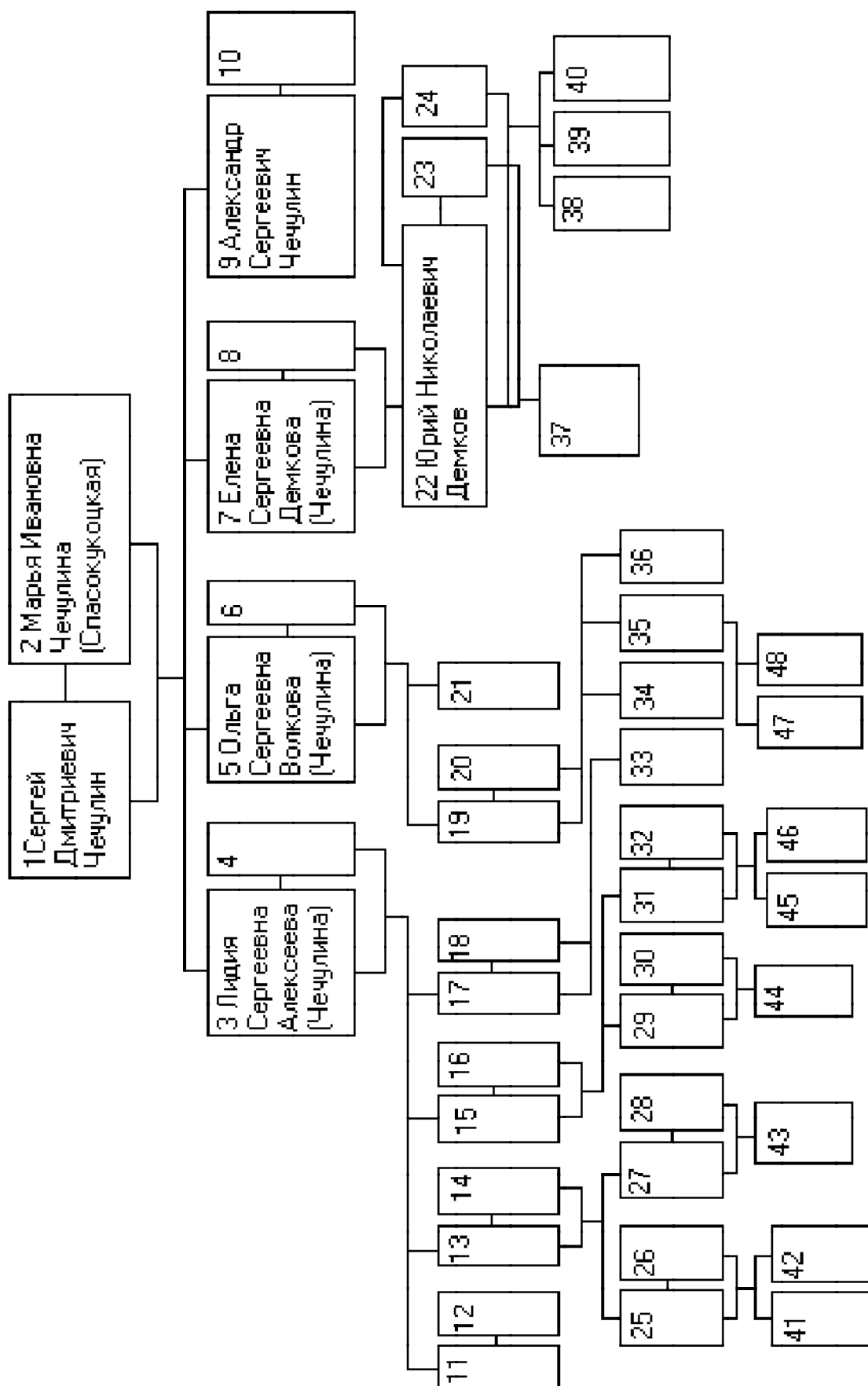

- 1) Чечулин Сергей Дмитриевич (1866-1940), врач
- 2) Чечулина Марья Ивановна (урожд. Спасокукоцкая), (1866-1956)
- 3) Алексеева Лидия Сергеевна (урожд. Чечулина), (1890-1941)
- 4) Алексеев Василий Осипович, инженер
- 5) Волкова Ольга Сергеевна (урожд. Чечулина), (1891-1923)
- 6) Волков Пётр Андреевич, инженер
- 7) Демкова Елена Сергеевна (урожд. Чечулина) (1900-1961), архитектор
- 8) Демков Николай Фёдорович (1896-1941), архитектор
- 9) Чечулин Александр Сергеевич (1903-1967), хирург
- 10) Келарева Ирина Николаевна
- 11) Алексеев Николай Васильевич (род. 1922), рабочий асфальтобетонного завода
- 12) Алексеева Прасковья Александровна
- 13) Алексеев Владимир Васильевич (1924-1993)
- 14) Алексеева (Татарина) Лидия Николаевна (род. 1925)
- 15) Алексеев Иван Васильевич (1928-2001), инженер
- 16) Алексеева (Воронина) Татьяна Петровна (род. 1931), инженер
- 17) Алексеева Мария Васильевна (род. 1931), инженер
- 18) Янсюн Анатолий, инженер
- 19) Волкова Лидия Петровна (1922-2000), геолог
- 20) Шнейдер Виктор Александрович, инженер-строитель
- 21) Волкова Мария Петровна (ум. 1929)
- 22) Демков Юрий Николаевич (род. 1926), физик, профессор Санкт-Петербургского Государственного Университета, Заслуженный деятель науки, почётный член РАЕН
- 23) Капица Мария Петровна (1931-1960)
- 24) Демкова (Сарафанова) Наталья Сергеевна (род. 1932), филолог, профессор Санкт-Петербургского Государственного Университета
- 25) Кетова (Алексеева) Ирина Владимировна (род. 1951), инженер
- 26) Кетов Вячеслав
- 27) Антонова (Алексеева) Елена Владимировна (род. 1954)
- 28) Антонов Вячеслав
- 29) Евстигнеева (Алексеева) Мария Ивановна (род. 1957)
- 30) Евстигнеев Алексей Владимирович
- 31) Алексеева Елена Ивановна
- 32) Кальний Роман Антонович
- 33) Алексеев Анатолий Анатольевич
- 34) Волкова Ольга Викторовна
- 35) Волкова Евгения Викторовна
- 36) Волкова Татьяна Викторовна
- 37) Демков Николай Юрьевич (род. 1958)
- 38) Демкова Елена Юрьевна (1960 – 1972)
- 39) Демков Алексей Юрьевич (род. 1975)
- 40) Демкова Любовь Юрьевна (род. 1980)
- 41) Кетов Евгений Вячеславович (род. 1977)
- 42) Кетова Алла Вячеславовна (род. 1979)
- 43) Антонова Елизавета Вячеславовна (род. 1990)
- 44) Евстигнеева Дарья Алексеевна (род. 1984)
- 45) Кальний Антон Романович (род. 1987)
- 46) Кальний Татьяна Романовна
- 47) Сторчак Василиса Александровна
- 48) Сторчак Елена Александровна

**Е.В. Пинаева**  
студентка  
Санкт-Петербургского  
университета

**Петербургский период в жизни Н.Д.Чечулина (1881-1915 гг.):  
биографический очерк.**

Большая часть жизни Николая Дмитриевича Чечулина была связана с Санкт-Петербургом: студенческие годы, защита магистерской и докторской диссертаций, служба приват-доцентом в Императорском Санкт-Петербургском университете, наконец, почти двадцатилетняя служба в Императорской Публичной Библиотеке. Н.Д.Чечулин – ученик К.Н.Бестужева-Рюмина и Е.Е.Замысловского, работал в лучших традициях «петербургской исторической школы», и в этом отношении его смело можно назвать петербургским историком.



Е.В.Пинаева (вторая слева) в Центральной городской библиотеке  
им.В.В.Верещагина г.Череповца

Николай Дмитриевич Чечулин родился 3 ноября 1863 году селе Борисоглебском Череповецкого уезда Новгородской губернии – родовом имении Чечулиных в семье Дмитрия Николаевича Чечулина и Марии

Павловны Чечулиной (урождённой Петровой) и был вторым ребёнком. Очевидно, во второй половине 1866 г. – начале 1867 г. между родителями Николая Дмитриевича произошёл разлад, и в мае 1867 г. мать уехала вместе с четырьмя детьми в усадьбу Мотома Белозерского уезда – имение своего отца, белозерского помещика Павла Яковлевича Петрова.<sup>1</sup> Через год – в 1868 г. после его смерти Мария Павловна вновь была вынуждена совершить переезд, на этот раз в Белозерск к брату Александру Павловичу Петрову, служившему мировым посредником, а затем мировым судьёй, но и здесь не задержалась надолго.<sup>2</sup> В 1871 году она вместе с детьми уехала в Ярославль, и Николай вместе со старшим братом Павлом поступил в местную гимназию. По воспоминаниям их младшего брата, Сергея Дмитриевича Чечулина, старшие братья учились очень усердно. «Коля, – вспоминает он – страшно любил читать, и, если я не ошибаюсь, то во 2-ом кл. он зачитывался Историей Наполеона и вместе с тем и сам описывал какую-то фантастическую войну, где он был полководцем, а знакомые его гимназисты – генералами, полковниками и являлись исполнителями его предначертаний».<sup>3</sup> Материальное положение Чечулиных за годы жизни в Ярославле было крайне тяжёлым. В 1871 году умер их отец Дмитрий Николаевич, оставив после себя не только запущенное имение, но долги.<sup>4</sup> «Для нашей матушки, – вспоминал Сергей Дмитриевич – жизнь эта, вероятно, была очень тяжела, т. к. ей самой приходилось делать решительно всё, – заниматься с детьми, готовить обеды, убирать комнату и даже стирать бельё. А ведь раньше она была дочь Предводителя Дворянства, и у них было довольно много прислуги, вплоть до поваров и лакеев».<sup>5</sup> Мария Павловна была вынуждена принимать заказы на вязание чулок, но основным подспорьем были ежемесячные денежные переводы от брата Николая Павловича Петрова, жившего в Петербурге.

Николай Павлович Петров – известный инженер, профессор Технологического института, крупный учёный и, наконец, один из руководителей железнодорожного дела в России стал главной опорой для своих племянников и оказал решающее влияние на судьбу Николая Дмитриевича Чечулина. Первое знакомство Н.Д.Чечулина с Петербургом произошло ещё до поступления в гимназию. По воспоминаниям Сергея Дмитриевича, во время детской игры «в медведя» брат сильно ушиб себе голеностопный сустав, но, несмотря на лечение домашнего врача, болезнь прогрессировала, и Варвара Павловна – родная сестра Марии Павловны Чечулиной, увезла больного к Николаю Павловичу в Петербург, где Николай пробыл около 7 месяцев<sup>6</sup>. «Лечил его тогда в Петербурге лучший тогдашний хирург Богданович и совершенно поставил больного на ноги. Во время болезни брат Коля любил читать и возвратился почти через 9 месяцев сильно развившись, но не физически, а умственно»<sup>7</sup>.

В аттестате зрелости Н.Д.Чечулина, полученном им по окончании ярославской гимназии, отмечены его особые успехи в математике и физике: на экзаменационных испытаниях он, между прочим, показал отличные

познания по физике, математической географии, географии, Закону Божьему; отлично оценены и знания по истории.<sup>8</sup> После окончания гимназии в 1881 году Николай и Павел Чечулины вновь направились к дяде в Петербург, но уже с определённой целью – продолжить учение. Николай Дмитриевич успешно поступил на историко-филологический факультет Императорского Санкт-Петербургского Университета и поселился у дяди, жившего по Загородному проспекту д.70 (затем вместе с братом Павлом Дмитриевичем снимал квартиру по Бронницкой улице). Студенческие годы были отмечены общением с талантливыми студентами-историками и филологами, образовавшими в 1884 г. т. н. «кружок русских историков», членом которого стал и Н.Д.Чечулин.<sup>9</sup> Особенно близко Н.Д.Чечулин сошёлся с С.Ф.Платоновым, В.Г.Дружининым, С.М.Середониным. Учителями Чечулина в Университете стали профессор К.Н.Бестужев-Рюмин, В.Г.Васильевский, затем и Е.Е.Замысловский. Наибольшее влияние на выбор Чечулиным русской истории, как предмета специальных занятий, и, в частности, русской истории XVIII в. оказал К.Н.Бестужев-Рюмин, который, по словам самого Н.Д.Чечулина, оказал на всех своих учеников «заметное влияние» и был «единственным профессором русской истории в Петербургском Университете», который «развил строгое отношение к своему предмету».<sup>10</sup> Именно у него на семинаре началась самостоятельная научная деятельность Николая Дмитриевича. На тему, предложенную учителем «Записки Болотова как исторический источник», были написаны три сочинения, авторами которых стали студенты второго курса, в том числе и Николай Чечулин.<sup>11</sup> Как можно заключить из отзыва на эти студенческие сочинения, сделанного Е.Е.Замысловским, Чечулин отнёсся к работе весьма добросовестно. Его сочинение с девизом «Капля в море» состояло из двух частей и заключало 484 страницы, что было «почти в два раза больше, чем в каждом из двух других сочинений, представленных на ту же тему».<sup>12</sup> Е.Е.Замысловский высоко оценил составленный автором свод известий, оценив его полноту и искусную группировку.<sup>13</sup> В особую заслугу Николаю Чечулину он поставил самостоятельность в работе и оригинальность его выводов, что проявилось в критических заметках автора, основанных на изучении источников, современных «Запискам Болотова» и определении тех перемен, которые произошли в быте русского дворянства в век Екатерины II.<sup>14</sup> Таким образом, Замысловский, выделяя особо сочинение Чечулина среди двух других работ, авторы которых – его однокурсники, Григорий Яковлев и Евгений Петухов, – были удостоены почётных отзывов, рекомендует наградить его серебряной медалью, которую он получил в 1883 году. Студенческое сочинение Н. Д. Чечулина, став прологом его научной деятельности, предопределило научный интерес будущего учёного на всю жизнь. Через несколько лет после окончания университета, в 1889 г. он опубликовал свой научный труд «Русское провинциальное общество во второй половине XVIII века»<sup>15</sup>, который представлял собой переработанный вариант его студенческой работы.

С.Ф.Платонов уже после смерти Н.Д.Чечулина отмечал, что этой темой он «был занят всю свою жизнь, раздвинув её рамки до изучения вообще русской умственной культуры XVIII столетия».<sup>16</sup> Платонов имел в виду два фундаментальных труда Чечулина, написанных уже в послереволюционный период и судьба которых на сегодняшний день в полной мере неизвестна – «Русская провинция во второй половине XVIII столетия» и «Литература общественных знаний в России XVIII века».<sup>17</sup>

В 1885 году Н.Д.Чечулин окончил курс историко-филологического факультета, оказав на испытаниях следующие познания: в философии, латинском языке, русской словесности, русской истории, всеобщей истории, славянской филологии, сравнительном языкознании, истории церкви, немецком языке отличные, в Богословии хорошие.<sup>18</sup> Оставленный при университете для подготовки к профессорскому званию Н.Д.Чечулин обратился к изучению писцовых книг XVI века, касавшихся городов и их населения. Во время работы над магистерской диссертацией сложное материальное положение заставило Н.Д.Чечулина обратиться за помощью к С.Ф.Платонову в поиске частных уроков и, очевидно, не без содействия своего друга в 1889 г. он устроился домашним наставником к сыновьям светлейшего князя Константина Александровича Горчакова.<sup>19</sup> Уже в сентябре 1889 г. он сообщает матери: «Горчаковы оказались люди очень, очень хорошие, простые, я совершенно доволен своим положением /.../ ко мне ближайшее отношение имеет старший сын, Алек/сандр/. Это прелестный мальчуган. Я даже позабыл уже, что есть такие нравственно честные дети. Большое удовольствие /.../ иметь дело с такой прелестной натурой. Он несколько умственно позапущен, ленив немного, но у нас с ним такие дружественные отношения, что удастся, надеюсь, изменить его к лучшему».<sup>20</sup> С этого времени Ташань – родовое имение Горчаковых – стала вторым домом для Н.Д.Чечулина, и тёплые, дружеские отношения, установившиеся со всеми членами семьи, не прекращались и после того, как выросли дети. Поистине отцовские чувства испытывал Николай Дмитриевич к своему воспитаннику Александру Константиновичу Горчакову<sup>21</sup> и тяжело переживал его гибель во время Первой Мировой войны.

В 1889 году вышло в свет исследование Чечулина «Города Московского государства в XVI веке», которое доставило автору в 1890 году степень магистра, а в 1892 году Уваровскую премию. Уже впоследствии, в 1921 году, при характеристике научной деятельности Чечулина в связи с представлением его кандидатуры общему собранию Академии наук на предмет избрания в члены-корреспонденты, отмечалось: «Тридцать или сорок лет тому назад научная разработка писцовых книг только ещё начиналась, и даже выражались сомнения в том, чтобы можно было трудом отдельных лиц, без организованных коллективных усилий, сладить с этим видом источников. С изумительною усидчивостью Н. Д. Чечулин разрешил быстро и удовлетворительно поставленную им самому себе задачу».<sup>22</sup> Успеху

сочинения Чечулина, вероятно, отчасти способствовало руководство опытного в работе вообще и с документами историко-географического характера Е.Е.Замысловского, однако, решающую роль сыграло, конечно, упорство самого автора. Тема о городах Московского государства была не нова. Исследователи и ранее обращались к ней, но преимущественно в правовом аспекте: их интересовали вопросы отношения к городам законодательства, юридических прав горожан и т.д. Н.Д.Чечулин же ставит своей задачей изучить положение городов «как факторов культурно-экономической жизни». <sup>23</sup> «Что касается состава и занятий городского населения, – отмечает автор, – то обо всём этом мы имеем только или мимоходом сделанные замечания в трудах по общей истории, или отдельные главы в исследованиях, посвящённых другим вопросам или другим эпохам.» <sup>24</sup> Таким образом, Чечулин обратил внимание на малоисследованные вопросы, связанные с определением количественного и сословного состава населения городов, занятий представителей каждого сословия, их повинностей, а также с выяснением социально-экономических особенностей городских поселений в разных регионах Московского государства в XVI веке. <sup>25</sup>

Защита диссертации Н.Д.Чечулина на степень магистра русской истории состоялась 11 марта 1890 года в стенах Санкт-Петербургского университета. В качестве официальных оппонентов на диспуте выступили профессор В.Г.Васильевский и приват-доцент С.Ф.Платонов. В.Г.Васильевский, с похвалой отозвавшись о работе диспутанта, сосредоточил свои замечания, главным образом, по вопросу о списке древнерусских городов, составленном Н.Д.Чечулиным на основании разысканий К.Неволина, указав на желательность самостоятельной разработки данных, касающихся этого вопроса. <sup>26</sup> С.Ф.Платонов, отметив достоинства представленного труда, заключающиеся во введении в научный оборот богатого фактического материала, выработке приёмов научной эксплуатации этого материала и систематизации «ряда любопытных и ценных историко-статистических данных», главный недостаток диссертации С.Ф.Платонов усмотрел в отсутствии «ясно и правильно поставленной темы». Автор исследовал один, главнейший источник по истории городов XVI века, а между тем, попытался изучить историческое явление. Это несоответствие, по мнению С.Ф.Платонова, привело, в частности к тому, что диссертант не дал в конце своего исследования точного определения города в XVI веке. Тем не менее, эти замечания не помешали С.Ф.Платонову в целом высоко оценить труд диспутанта. Важное место в оценке значения исследования Н.Д.Чечулина имеет академический отзыв В.О.Ключевского, написанный им по заданию Академии наук в связи с выдвижением работы «Города Московского государства в XVI веке» на Уваровскую премию в 1892 году. В.О.Ключевский как крупнейший специалист в области социально-экономической тематики в целом дал одобрительный отзыв, уделив основное внимание методологическому значению труда и отметив, что методика изучения

писцовых книг – наименее разработанного источника, – предложенная Н.Д.Чечулиным, не останется без влияния на дальнейшую их разработку.<sup>27</sup> Николай Дмитриевич не был лично знаком до этого с В.О.Ключевским, но всегда гордился тем, что получил премию «из рук» профессора.<sup>28</sup>

Удостоенный учёной степени магистра 9 апреля 1890 г. Н.Д.Чечулин был допущен к чтению лекций в университете по кафедре русской истории в качестве приват-доцента.<sup>29</sup> 22 января 1891 г. им была прочитана первая в его жизни лекция специального курса «Русские мемуары XVIII века». В том же 1891 г., когда в Санкт-Петербургском Университете было организовано чтение публичных лекций в пользу пострадавших от неурожая, он прочёл 12 декабря лекцию «Болотов, типичный представитель русского общества XVIII века». В 1892 г. Н.Д.Чечулин пропустил учебный год по болезни, а с осеннего семестра 1893 г. возобновил чтение специальных курсов по темам: «История царствования Екатерины II», «Учение, училища и воспитание на Руси в XI-XIX веках».<sup>30</sup>

Первая половина 90-х гг. была ознаменована для Н.Д.Чечулина активным участием в деятельности различных обществ: Императорского Общества любителей древней письменности (с 1893), Русского Географического и Русского Археологического Обществ (1891). После защиты в 1890 году магистерской диссертации Н.Д.Чечулин вновь переносит своё внимание на русскую историю XVIII века. 8 декабря 1896 г. состоялась защита его докторской диссертации «Внешняя политика России в первые годы царствования Екатерины II»<sup>31</sup>, вызвавшей большой диссонанс в научной среде. Чечулин, положив в основание своего труда дипломатическую переписку изучаемого периода – практически не изученный источник, опубликованный в изданиях Императорского Исторического Общества, представил свежий взгляд на проблему. Главный тезис исследования сводился к тому, что Екатерининская дипломатия была изначально самостоятельна и носила успешный характер, а «правительство Екатерины II в первую половину царствования постоянно и неуклонно преследовало выгоды русского государства и народа, не подчиняясь никаким посторонним влияниям и не жертвуя силами и средствами русского народа для достижения целей ему совершенно посторонних».<sup>32</sup> Монография Н.Д.Чечулина, пронизанная патриотическим воодушевлением, сразу после выхода в свет осенью 196 г. подверглась резкой критике, вплоть до отказа автору в самом праве называться учёным. Главными оппонентами Чечулина стали «либеральные» историки. В.А.Бильбасов, написавший критическую рецензию в ответ на просьбу Академии наук в связи с рассмотрением вопроса о возможности присуждения автору книги премии графа Уварова<sup>33</sup>, Н.И.Кареев, В.А.Мякотин в один голос упрекали Чечулина в поспешности выполнения работы, в односторонности оценок роли лиц, руководящих внешней политикой России, незнании иностранных языков, неуместности патриотического воодушевления и т. д.<sup>34</sup> Критика местами перерастала в настоящую травлю автора «Внешней

политики». Ситуация накалилась до такой степени, что Н.Д.Чечулин, по его собственному признанию, был готов к дуэли с В.А.Бильбасовым,<sup>35</sup> а профессор Н.И.Кареев отказался от обязанности официального оппонента на публичном диспуте при защите диссертации.<sup>36</sup> Острая, даже шумная полемика развернулась и на публичном диспуте, привлёкшем внимание широкой общественности.<sup>37</sup> Публика, присутствовавшая на диспуте, как писали потом газеты, пребывала в крайнем волнении. Под влиянием накала страстей факультет был вынужден удалиться на совещание.<sup>38</sup> После прочтения деканом историко-филологического факультета И.В.Помяловским постановления о признании приват-доцента Н.Д.Чечулина большинством голосов достойным степени доктора русской истории, «публика частью стала громко рукоплескать, частью столь же громко и продолжительно шикать».<sup>39</sup> По представлению историко-филологического факультета в Совет университета Н.Д.Чечулин был удостоен искомой степени солидным большинством (8 голосами против 2).<sup>40</sup>

После защиты докторской диссертации перед Николаем Дмитриевичем открывались широкие перспективы для научной деятельности в стенах Санкт-Петербургского университета. Однако он избрал иной путь. Ещё в августе 1894 года он пишет матери: «Дядя Николай, с отцовской нежностью и с дружеской простотой относится ко мне, заботится о месте для меня в Пуб./личной/ библиотеке; дов./ольно/ вероятно, что так и устроится...»<sup>41</sup>. В ноябре 1894 года Чечулин обратился с просьбой определить его на службу в Публичную библиотеку к министру народного просвещения графу И.Д.Делянову, который, «принимая участие в службе магистра Чечулина», письмом от 30 ноября просит директора библиотеки Афанасия Фёдоровича Бычкова оказать содействие в удовлетворении этой просьбы<sup>42</sup>. В своём ответе Бычков констатирует отсутствие свободной вакансии для определения на службу в библиотеке приват-доцента Императорского Санкт-Петербургского университета, магистра Чечулина, обещая в случае появления таковой зачислить его помощником библиотекаря, «при том впрочем обязательном условии, чтобы г. Чечулин предварительно прослужил некоторое время вольнотрудящимся, для ознакомления с библиографическими работами, которые будут возложены на помощника библиотекаря»<sup>43</sup>. Вопрос был вскоре решён положительно. Предложением директора Императорской Публичной Библиотеки Николай Дмитриевич Чечулин был определён на службу младшим помощником библиотекаря в Отделение истории с 1 января 1896 г. и уже в письме к матери от 5 января 1896 г. сообщает о своей работе в библиотеке<sup>44</sup>. 14 февраля 1898 г. он подал в отставку из университета: начался новый этап в жизни учёного, связанный уже с Императорской Публичной библиотекой. В чём причина ухода Чечулина из университета? С.Ф.Платонов, близкий друг Николая Дмитриевича, связывал его с физиологическим недостатком произношения слов, неясностью беглой речи<sup>45</sup>. В.Г.Дружинин вспоминает, что «он имел лишь небольшой недостаток в языке, мешающий ему ясно

говорить и при торопливости его характера было иногда трудно его понимать, даже нам, привыкшим к его речи. Чтобы говорить понятно ему приходилось делать большие усилия над собой, как бы тормозить себя. Нужна была небольшая операция, но он на неё не решался»<sup>46</sup>. Сошлёмся также на компетентное мнение младшего брата учёного, врача Сергея Дмитриевича, который в «Записке» о Николае Дмитриевиче пишет по этому поводу: «Он защитил магистерскую и докторскую диссертации, и затем занялся исключительно научной исторической работой, так как профессорская работа ему не подходила благодаря недостаткам его речи, которые зависели не от какого-либо физического недостатка, а оттого, что Николай Дмитриевич не мог успевать своей речью за быстро текущей его мысленной деятельностью»<sup>47</sup>. Очевидно, это и послужило основной причиной для отказа от преподавательской деятельности и заставило не искать места на кафедре. Кроме того, Николай Дмитриевич был склонен в большей степени к замкнутой, кабинетной работе, нежели к деятельности профессора университета. Вот лишь два отрывка из писем к матери по этому поводу: «Вы не представляете даже себе, вероятно, как проходит моё время – однообразно, ровно, среди занятий – часто никому не нужных, очень редко кому-ниб. интересных, но для меня очень важных, потому что они одни меня интересуют и занимают...»<sup>48</sup>; «Для меня – скажу не хвастаясь – эта работа, не связанная ни с какою практическую целью, далёкая от интересов минуты, а тем более от умственного уровня масс – великое, истинное наслаждение, которого я ни на что в мире не променяю; за столом, с книгой и бумагой, я переживаю такое состояние, которое, по моему выше всего...»<sup>49</sup>

Начинается продвижение Н.Д.Чечулина по службе. Предложением директора Императорской Публичной Библиотеки с 1 января 1901 года он назначен старшим помощником библиотекаря, с 1 сентября 1904 года переведён на должность библиотекаря, заведующего Отделением филологии. В 1906 году после смерти Владимира Васильевича Стасова сменяет его на посту заведующего Отделением изящных искусств и технологии, проработав на этом посту до своего ухода из Библиотеки в 1915 году. В письмах к своей невестке Марье Ивановне Чечулиной (жене брата Сергея Дмитриевича Чечулина) Николай Дмитриевич сообщает: «Вы знаете уже, что умер Стасов. Я назначен на его место/.../ работы прибавилось очень много/.../ Работы я не побоюсь, но там неприятные помощники – глупые и лживые; с ними надо будет повозиться...», «работаю по библиотеке очень много, потому что я получил отделение после Стасова в страшно запущенном виде...»<sup>50</sup>. Здесь необходимо заметить, что сам Стасов, чувствуя приближение смерти, видел своего преемника именно в Чечулине, зарекомендовавшем себя усердной работой. Как пишет исследовательница жизни и деятельности Владимира Васильевича Стасова О.Д.Голубева, во время предсмертных недомоганий его неотвязно тревожила мысль о судьбе Отделения и о преемнике<sup>51</sup>. Он очень боялся, что его заменит его помощник, профессор Петербургской

консерватории Л.А.Сакетти, «дуралей», «болваниусимус», «сладкий до тошноты низкопоклонник», «никуда и ни на что не годный», по аттестации Стасова, и после очередного серьёзного приступа уговаривал и взял слово с Н.Д.Чечулина после его смерти возглавить Отделение<sup>52</sup>. Возглавив Отделение изящных искусств и технологии, Николай Дмитриевич занимался составлением каталогов на его фонды, описывал редкие гравюры и коллекции (в частности, разобрал и каталогизировал коллекцию Д.А.Ровинского), готовил печатные каталоги. Однако он занимался не только разработкой методов сохранения гравюр и их описанием, но изучил технику гравировального искусства, его историю. В 1900 г. он пишет матери: «У меня... милая мамушка, есть очень и очень хорошие гравюры; прямо скажу – такие, лучше которых уж и не бывает. И число всех гравюр не малое – перевалило за полторы тысячи; я их очень люблю и много на них трачу внимания, времени, да и денег порядочно. Но это ведь истинное наслаждение иметь перед глазами такие великолепные вещи! Никогда не устаёшь на них смотреть и ими восторгаться. Вот и в последнее время поступила в продажу коллекция после смерти известного учёного Буслаева; много она причинила расходов, но ещё больше наслаждения! Я, например, купил там одну старинную и знаменитую, прямо знаменитую гравюру Дюрера (XVI век) – ну, положим, заплатил 15 р., да стоит-то она – я знаю от человека, желавшего её купить – в Париже 400 франков. А есть у меня и такие вещи, которые стоят и ещё дороже и за которые я платил сам порядочно дороже чем и так это стоит 100-200-300, пожалуй, и более франков, а я покупал за рубль, за три!»<sup>53</sup>. В 1908 г. вышел каталог коллекции гравюр Н.Д.Чечулина с очерком гравирования под названием «Десять лет собирания», выдающая в её авторе тонкого знатока и страстного любителя гравировального искусства<sup>54</sup>. Страсть Н.Д.Чечулина к гравюре была настолько велика, что он, кроме того, что собрал большую коллекцию гравюр, «сам выучился гравировать на меди крепкой водкой у художника Матэ и награвировал около двух десятков копий с картин».<sup>55</sup> Как вспоминал В.Г.Дружинин, «Николай Дмитриевич Чечулин обладал замечательным умением рисовать. Он никогда не учился рисованию, но его глаз был как-то замечательно связан с рукой. Ему ничего не стоило нарисовать микенский орнамент и тут же скопировать его в обратную сторону совершенно симметрично. Особенно интересно было видеть, как он рисовал мелом на карточном столе свою подпись с росчерком, и тут же воспроизводил её точно, только в обратную сторону начиная с росчерка и кончая буквами Ч. и Н.»<sup>56</sup> Но это увлечение не обошлось ему даром: от сильного напряжения на правой руке образовался твёрдый желвак, который пришлось удалять при помощи операции.<sup>57</sup>

За время службы в Императорской Публичной Библиотеке Николай Дмитриевич дважды – в 1908 и 1914 гг. – побывал за границей (Германии и Франции) с целью ознакомления со способами хранения предметов искусства в музеях и библиотеках. В рапорте на имя директора Библиотеки о

необходимости осуществления очередной поездки Чечулин указывал непосредственную задачу – осмотр нового железного сооружения Берлинской библиотеки и ознакомление с некоторыми подробностями устройства кабинетов эстампов в Берлине, Дрездене и Мюнхене<sup>58</sup>. А вот как он описывает свои впечатления от своей первой поездки в письме к матери (от 19 мая 1908 г.): «я... две недели ездил по Германии, был в Мюнхене, Нюрнберге, Дрездене и Берлине. Главным образом я осматривал картинные галереи и гравюрные кабинеты; насмотрелся на множество превосходнейших вещей – но описывать решительно невозможно, слишком уж много видел!»<sup>59</sup>.

«Страсть к прекрасному» в этот период нашла своё выражение также в переводах Лукиана (1909 г.), «Римской истории» Т.Моммзена (1909 г.), элегии Гёте «Алексей и Дора» (1911 г.) и в ряде других работ. В это же время Н.Д.Чечулин принимает участие в составлении и редактировании ряда юбилейных изданий. В 1911 г. выходит в свет «История Правительствующего Сената за двести лет. 1711-1911.»: Чечулин – автор статей «Правительствующий Сенат в царствование Петра Фёдоровича» и «Правительствующий Сенат в царствование Екатерины II» (т.2), а также редактор всего второго тома издания. В 1913 г. он участвует в издании Сборника к 300-летию Дома Романовых, а в 1914 г. – в Сборнике «Императорская Публичная библиотека за сто лет. 1814-1914», также осуществляя его общую редакцию.

В биографическом словаре сотрудников Императорской Публичной библиотеки годы службы Н.Д.Чечулина здесь оценены как наиболее продуктивные в творческом отношении<sup>60</sup>. Действительно, в этот период своей научной деятельности он создаёт серию книг, статей, публикаций документов. В серии «Памятники русского законодательства» под редакцией и с предисловием Чечулина выходит в свет «Наказ императрицы Екатерины II», под его наблюдением издаются «Новгородские писцовые книги» и «Псковская судная грамота». В это время он активный член ряда научных обществ, в частности, императорского Исторического Общества, Императорской Археографической Комиссии, Ярославской (с 1894), Костромской (с 1901), Тверской (с 1902) Губернских Учёных Архивных Комиссий<sup>61</sup>. За время службы в библиотеке осуществлялось и продвижение Н.Д.Чечулина по службе, начавшееся с чина титулярного советника (1 января 1896) и закончившееся чином действительного статского советника (2 марта 1911)<sup>62</sup>. Николай Дмитриевич за это время стал кавалером орденов: Святого Владимира 4 (1909) и 3 (1914) степеней за отлично-усердную службу и особые труды по Археографической Комиссии, Святой Анны 3 степени (1904), Святого Станислава 2 (1906) и 3 (1901) степеней за отлично-полезные труды по редакции Журнала Министерства Народного Провещения, Орденом Румынской Короны 3 степени (1899)-Командорского Креста за заслуги, оказанные Румынской Академии Наук, от имени Его Величества Короля Румынии через чрезвычайного посланника. Н. Д. Чечулин, кроме того, был

удостоен наградными медалями в память царствования Императора Александра III и 300-летия царствования Дома Романовых (1913), светло-бронзовой медалью в память юбилея 200-летия Полтавской победы в 1709 г. для ношения на груди на Андреевской ленте (1909), нагрудным знаком в память 200-летия со времени учреждения Правительствующего Сената во внимание к заслугам по составлению исторического очерка Сената (1911)<sup>63</sup>.

В 1907 г. Николай Дмитриевич Чечулин назначен членом Хозяйственного Комитета Библиотеки и с этого года ежегодно призывался к присутствию в нём, а с 1914 г. он уже председательствовал в нём; в 1909, 1910, 1911, 1912, 1914 гг. на время отсутствия помощника директора ему поручалось временное исполнение обязанностей последнего<sup>64</sup>, наконец, в 1914 г. становится вторым лицом после директора: по ходатайству самого Дмитрия Фомича Кобеко он назначен его помощником<sup>65</sup>.

Кажется, что жизнь Николая Дмитриевича уже неразрывно была связана с библиотекой, однако, в 1915 году происходит перелом. 15 июня 1915 г. Именным Высочайшим указом он назначен попечителем Виленского Учебного Округа и, будучи вынужден прекратить службу в библиотеке, покинул Петербург.<sup>66</sup> Начался новый этап в жизни историка, но связь с Петербургом не прекратилась. Не прекращалась она и после революции: живя в селе Борисоглебском, Николай Дмитриевич, несмотря на многочисленные трудности, неоднократно приезжал в Петроград (Ленинград) с целью записаться очередной партией книг и повидать друзей. В городе за Н.Д.Чечулиным сохранилась квартира по Загородному проспекту д. 70 кв. 5, с которой семью Чечулиных связывала многолетняя история. Последний визит Н.Д.Чечулина в Ленинград состоялся в конце 1926 г.

<sup>1</sup> Чечулин С.Д. Ежегодник моей жизни (воспоминания). /Отрывок/ //Белозерье: Краеведческий альманах. Вологда. 1998. С. 166.

<sup>2</sup> Там же.

<sup>3</sup> Чечулин С.Д. Ежегодник моей жизни (воспоминания) //Архив Череповецкого Музейного Объединения. Ф.9. Оп.12: С.Д.Чечулин. /Нумерация дел и листов отсутствует/.

<sup>4</sup> РГИА (Российский Государственный Исторический Архив). Ф.1573. Оп.1. Д.30. Л.14-14об.

<sup>5</sup> Чечулин С.Д. Ежегодник моей жизни... // Архив Череповецкого Музейного Объединения...

<sup>6</sup> Чечулин С.Д. Ежегодник моей жизни... // Белозерье: Краеведческий альманах. Вологда. 1998. С.169.

<sup>7</sup> Там же.

<sup>8</sup> ЦГИА СПб (Центральный Государственный Исторический Архив Санкт-Петербурга). Ф.14. Оп. 3. Д.22152. Л.2.

<sup>9</sup> Бухерт В.Г. С.Ф.Платонов и «кружок русских историков»// Археографический ежегодник за 1999 г. М. 2000. С.126-143.

<sup>10</sup> Письмо Н.Д.Чечулина С.Ф.Платонову от 12 октября 1889 г. //ОР РНБ (Отдел Рукописей Российской Национальной библиотеки). Ф. 585. Оп. 1. Д. 4545. Л.44 – 44об.

<sup>11</sup> ЦГИА СПб. Ф. 14. Оп. 1. Д. 8354: О темах для соискания наград медалями в 1883 г. Л. 57.

<sup>12</sup> Там же. Л. 67.

<sup>13</sup> Там же.

<sup>14</sup> Там же. Л. 70.

<sup>15</sup> Чечулин Н.Д. Русское провинциальное общество во второй половине XVIII века //Журнал министерства Народного Просвещения. 1889. Март–июнь. То же. СПб., 1889 (Отд. оттиск).

<sup>16</sup> Платонов С.Ф. Н.Д.Чечулин: Некролог /Читан академиком С.Ф.Платоновым в заседании

Отделения исторических наук и филологии 2 марта 1927 г. // Известия АН СССР. 1927. №3-4. С. 164.

<sup>17</sup> Исследование «Русская провинция во второй половине XVIII в.», – по отзыву самого Н.Д.Чечулина, труд 35 лет жизни – было завершено к 1919 г.; в настоящее время местонахождение рукописи неизвестно. Работа над последним крупным научным трудом «Литература общественных знаний в России XVIII в. заняла 6 лет (март 1919 – октябрь 1925); неполный вариант рукописи хранится в Отделе Рукописей Российской Национальной Библиотеки.

<sup>18</sup> ЦГИА СПб. Ф. 14. Оп. 3. Д. 22152. Л. 42.

<sup>19</sup> Арх. РНБ. Ф.1. Оп.1. 1896. № 90. Л.54 об.

<sup>20</sup> Письмо Н.Д.Чечулина М.П.Чечулиной от 27 сентября 1889 г. // ОР РНБ. Ф. 838. Оп.1. Д.93. Л. 12-12 об.

<sup>21</sup> РГИА. Ф.928; Кн. Горчаковы. Оп.1. Д.49: Письма Н. Д.Чечулина А.К.Горчакову.

<sup>22</sup> Платонов С., Успенский Ф. Записка об учёных трудах Н.Д.Чечулина: XIII Приложение к протоколу XI заседания Экстраординарного Общего собрания РАН 10 дек. 1921 г. // Известия РАН. Сер. VI. Пг., 1921. Т. 15. С. 73.

<sup>23</sup> Чечулин Н.Д. Города Московского государства в XVI веке. – СПб., 1889.- С. III.

<sup>24</sup> Там же. С. 1

<sup>25</sup> Там же. С. III, 5.

<sup>26</sup> Исторические диспуты в 1890г. // Историческое обозрение. 1890. Т. 1. С. 298.

<sup>27</sup> Ключевский В. О. Разбор исследования г. Чечулина «Города Московского государства в XVI веке». - СПб., 1892.

<sup>28</sup> Письмо Н.Д.Чечулина В.О.Ключевскому от 21 июля 1891 г. //ОР РГБ (Отдел Рукописей Российской Государственной Библиотеки). Ф.131. Папка 34. №60. Л.1об.

<sup>29</sup> ЦГИА СПб. Ф.14. Оп.1. Д.8691. Л.36,41.

<sup>30</sup> Биографический словарь профессоров и преподавателей Императорского С.-Петербургского университета за истекшую треть четверть века его существования. 1869–1894. – СПб., 1898. – Т.2. С.329-330.

<sup>31</sup> Чечулин Н.Д. Внешняя политика России в начале царствования Екатерины II. 1762–1774. – СПб., 1896.

<sup>32</sup> Там же. С. III, 51, 81-82, 101-102, 221-223, 227-269, 423.

<sup>33</sup> Бильбасов В.А. В Императорскую Академию Наук о сочинении «Внешняя политика России в начале царствования Екатерины II»: Отзыв. – СПб., 1897.

<sup>34</sup> Мякотин В. Диспут и учёная степень //Русское Богатство. 1897. №7. Отд.2. С.1-34; Кареев Н. Заметка об «исследовании» г-на Чечулина «Внешняя политика России в начале царствования Екатерины II (1762–1774)». – СПб., 1896 // Вестник Европы. 1897. №1. С. 427-435.

<sup>35</sup> Письмо Н.Д.Чечулина А.Ф.Бычкову от 21-23 сентября 1897г. // ПфРАН (Санкт-Петербургский филиал Архива Российской Академии Наук). Ф.764. Оп.2. Д.837. Л.6-6об.

<sup>36</sup> ЦГИА СПб. Ф.14. Оп.3. Д.16056. Л.15об.

<sup>37</sup> От наших корреспондентов //Русские Ведомости. 1896. 11 декабря. С.2; Один из присутствовавших. Несколько слов о диспуте г. Чечулина // С.-Петербургские Ведомости. 1896. 14 декабря. С.2.

<sup>38</sup> Там же.

<sup>39</sup> Один из присутствовавших. Несколько слов о диспуте г. Чечулина... С. 2.

<sup>40</sup> ЦГИА СПб. Ф. 14. Оп. 1. Д. 8691. Л. 74.

<sup>41</sup> Письмо Н.Д.Чечулина матери М.П.Чечулиной от 9 августа 1894 г. // ОР РНБ. Ф.838 Оп.1 Д.93. Л.4.

<sup>42</sup> Арх. РНБ. Ф.1 Оп.1 1894. №8: Дело Императорской Публичной библиотеки о лицах, изъявивших желание поступить на службу в Императорскую Публичную библиотеку. Л. 14-14об.

<sup>43</sup> Там же. Л. 17-17об.

<sup>44</sup> Письмо Н.Д.Чечулина матери М.П.Чечулиной от 5 января 1896 г.// ОР РНБ. Ф.838 Оп.1 Д.94. Л.3.

<sup>45</sup> Платонов С.Ф. Н.Д.Чечулин. Некролог / Читан акад. С.Ф.Платоновым в заседании Отделения исторических наук и филологии 2 марта 1927 г. // Известия АН СССР. 1927. № 3-4. С. 165.

<sup>46</sup> Дружинин В.Г. Воспоминания о литературных встречах и знакомствах // РГАЛИ (Российский Государственный Архив литературы и искусства). Ф.167 Оп.1 Д.7 Л. 8.

<sup>47</sup> Чечулин С.Д. Записка о брате Н.Д.Чечулине. 1936 г. 13 февр. (31 янв.) // Арх. ЧерМО. Ф. 9 Оп. 13. /по причине того, что фонд не обработан, нумерация дел и листов отсутствует/.

<sup>48</sup> Письмо Н.Д.Чечулина матери М.П.Чечулиной от 25 декабря 1904 г. // ОР РНБ. Ф.838 Оп.1 Д. 95. Л.42-42об.

<sup>49</sup> Письмо Н.Д.Чечулина матери М.П.Чечулиной от 12 октября 1907 г. // ОР РНБ. Ф.838 Д. 95. Л. 50-50об.

- <sup>50</sup> Письма Н.Д.Чечулина невестке М.И.Чечулиной от 27 октября 1906 г. и б. д. // ОР РНБ Ф.838 Оп.1 Д.97 Л. 21об.-22, 32.
- <sup>51</sup> Голубева О.Д. В.В.Стасов. – СПб.,1995. – С.154-155.
- <sup>52</sup> Там же.
- <sup>53</sup> Письмо Н.Д.Чечулина матери М.П.Чечулиной от 27 марта 1900 г. // ОР РНБ. Ф. 838. Оп.1. Д. 95. Л. 3-4.
- <sup>54</sup> Десять лет собирания. Каталог коллекции гравюр Н.Д.Чечулина, с очерком истории гравирования и с 35 снимками. – СПб.,1908.
- <sup>55</sup> Дружинин В.Г. Воспоминания о литературных встречах и знакомствах // РГАЛИ. Ф.167. Оп.1. Д.7. Л.14.
- <sup>56</sup> Там же. Л.13-13об.
- <sup>57</sup> Там же. Л.14.
- <sup>58</sup> Рапорт Его Превосходительству Г. Директору ИПБ от библиотекаря д. с. с. Чечулина // Арх. РНБ. Ф.1 Оп.1 1896. №90: Дело Императорской Публичной библиотеки о службе Н.Д.Чечулина. Л.82
- <sup>59</sup> Письмо Н.Д.Чечулина матери М.П.Чечулиной от 19 мая 1908 г. // ОР РНБ. Ф.838. Оп.1. Д. 95. Л. 52-52об.
- <sup>60</sup> Сотрудники Российской Национальной Библиотеки – деятели науки и культуры: Биографический словарь. Т.1: Императорская Публичная библиотека 1795–1917 – СПб., 1995. – С.567.
- <sup>61</sup> Формулярный список о службе Николая Дмитриевича Чечулина. Копия. // Арх. РНБ. Ф.1. Оп.1 1896. №90. Л. 5об.-6.
- <sup>62</sup> Там же. Л. 4; 8.
- <sup>63</sup> Там же. Л. 3-11.
- <sup>64</sup> Там же. Л. 7-10.
- <sup>65</sup> Прошение Директора ИПБ на имя Министра Народного Просвещения. Копия. // Арх. РНБ. Ф.1 Оп.1 1896. №90. Л.88.
- <sup>66</sup> РГИА. Ф.744. Оп.1. Д.309. Л.101-101об.

**А. А.Базова**  
научный сотрудник  
исторического отдела  
Череповецкого  
музейного объединения

**Академик Н. Д. Чечулин в селе Борисоглебском  
(1917 – 1927 гг).**

1917 год стал переломным для российского государства и ее граждан. Шла первая мировая война. Промышленность и сельское хозяйство страны работали на эту войну. Временное правительство бездействовало. Политическая и экономическая жизнь в государстве вышли из-под контроля. Повсеместно царили разруха, голод, свирепствовали эпидемии.

Столица за годы империалистической войны, февральской буржуазной революции стала неузнаваемой. Из-за отсутствия сырья, материалов и топлива были закрыты фабрики и заводы. Особенно сложным было продовольственное снабжение. Невский проспект стал местом демонстраций взбунтовавшихся рабочих, матросов, солдат и демаршей агентов Временного правительства. Рабочие и служащие, боясь умереть с голоду, разъезжались по деревням.

Сложившаяся обстановка в Петрограде вынудила заведующего отделом изящных искусств Публичной библиотеки Николая Дмитриевича Чечулина выехать в имение, которое находилось в Череповецком уезде Новгородской губернии в селе Борисоглебском.

В Череповецком уезде положение дел было катастрофическим. Война, продолжавшаяся четвертый год, привела в упадок промышленность. Безотрадная картина наблюдалась и на селе. Посевные площади резко сократились. Уменьшилось поголовье скота. Работоспособное мужское население было мобилизовано на фронт. По деревням просили милостыню нищие, эвакуированные из западных и южных губерний, охваченных войной. Череповецкие села обезлюдели. Тиф, холера, голод уносили в могилы детей, женщин, стариков. Такой безрадостной предстала перед петроградским ученым картина по приезде его в Борисоглебскую усадьбу.

Жители села встретили барина настороженно. Часть пахотной земли имения уже была отдана безземельным крестьянам под огороды и посевы. Земельным участком около чечулинской мельницы пользовался мельник Федор Августов. В целом же крестьяне окружных деревень относились к Чечулиным уважительно. Особенным уважением пользовался врач Сергей

Дмитриевич Чечулин, который по приезде в с. Борисоглебское вел прием больных и, прописав лекарство, вручал его пациенту бесплатно.



В Николае Дмитриевиче Чечулине барского зазнайства и чванства не было. Он был ровен в обращении как с прислугой, так и с деревенскими жителями. Старожилы вспоминают о нем, как о добром барине. И тот факт, что усадьба Чечулиных осталась нетронутой, говорит о том, что отношения членов семьи Чечулиных и крестьян были доверительными и уважительными.

Первое время пребывания петроградского ученого в родовом имении проходило без потрясений. Здоровье Николая Дмитриевича, пошатнувшееся в последние годы (он болел диабетом), пошло на поправку. Тучи стали сгущаться к ноябрю 1918 г. Местные Советы начали тотальную национализацию. 6 ноября 1918 г. управляющему имением Чечулиных было вручено предписание следующего содержания:

«С получением сего предписываю немедленно приступить к выселению бывшего владельца имения и его семейства из занимаемых ими помещений. Ничего из описанного (ранее имущества) взять не имеет права»<sup>1</sup>.

Это грозное предупреждение было подписано Матюхиным. К сожалению, в частично сохранившихся документах органов советской власти за 1917 – 1930 годы описи национализированного имущества не обнаружено. Но сохранилось постановление следственной комиссии при Череповецком губернском революционном трибунале от 4 октября 1919 года. На этом заседании рассматривалось дело о бывшем члене коллегии Череповецкого губернского земельного отдела Матюхина, обвиняемого в дискредитировании советской власти. Рассмотрев дело, комиссия нашла:

«В начале октября 1918 г. тов. Матюхиным было отобрано имущество и излишки сельскохозяйственных продуктов у гражданина Чечулина быв. помещика с. Борисоглебского. Все отобранное имущество находится в губземотделе, согласно выписки, имеющейся в деле (д. 37) сельскохозяйственные продукты, за исключением 2 фунтов какао и 1/8 фунта анису сдано в советское хозяйство, организованное из усадьбы тех же

Чечулиных. Какао в присутствии себя Матюхин выпоил служащим и рабочим указанного советского хозяйства, а анис имеется при деле (д. 64)»<sup>2</sup>.

Речи о возвращении молочной фермы, крендельной и кондитерской мастерских, мельницы не шло. Здания, занимаемые этими предприятиями, отошли к вновь организованному птицеводческому совхозу № 64.

В заключении указано, что Матюхин не воспользовался ничем в личной надобности и теперь выполняет свой долг на фронте. ... «А гр. Чечулин не обвиняет его в неправильных действиях, а лишь просит уплотнить ему по твердой цене за отобранные сельхозпродукты»<sup>3</sup>.

Последняя фраза из вышеуказанного постановления подтверждает факт бедственного положения известного ученого, в котором он оказался (с/х. продукты изъяты, земельный участок, на котором собственными силами выращивались овощи, отобран, без постоянного заработка и т.п.)

В 1921 г. Н.Д.Чечулину присваивается звание члена-корреспондента Российской Академии наук. Основные труды академика - по истории внешней и внутренней политики, общественной мысли и культуры России XVIII века (царствование императрицы Екатерины II).

В 1889 г. он написал исследовательскую работу «Города Московского государства в XVI веке» (220 городов), а в 1894 г. издал книгу «Писцовые книги Московского государства» – факторы культурно-экономической жизни.

Затем были опубликованы его работы:

1). Внешняя политика России в начале царствования Екатерины II», (I период – внешняя политика – турецкая война, Польша; II – период – внутрироссийские реформы).

Дана оценка царствования императрицы Екатерины II – учитывалось достоинство народа и право на его уважение.

2). Русское провинциальное общество во второй половине XVIII века – исторический очерк (образование).

3). История русских финансов.

Одновременно Н.Д.Чечулин занимается переводами:

Лукиан – избранные произведения греческого писателя, жившего во II веке – разговоры богов, в царстве мертвых.

Мольер – фигура комическая.

Пушкин – фигура трагическая.

В Борисоглебскую усадьбу были привезены более 250 научных работ и книг.

Как истинный ученый Николай Дмитриевич продолжал научную работу и здесь, казалось бы, совсем в неподходящих условиях. В это время он заканчивает работу «О стихотворениях Державина Г.Р.». Она была закончена в ноябре 1919 года и вышла отдельным оттиском в «Известиях отделения русского языка и словесности Российской Академии наук» - XXIV - 1919 г.

Травля выдающегося ученого продолжалась. В течение 5 лет он вынужден был обращаться в местные органы власти с прошениями о возвращении ему в личное пользование земельного участка. И лишь в августе 1924 года Череповецкий губернский земельный отдел решил этот вопрос положительно. Одновременно было рекомендовано гражданину Чечулину обратиться к наркому просвещения тов. Луначарскому за «охранной грамотой». Как решился этот вопрос, неизвестно.

Оставшись без средств к существованию, член-корреспондент Российской Академии наук вынужден был обратиться в народный комиссариат просвещения с просьбой о назначении ему пенсии. Несколько месяцев его прошение кочевало из Наркомата просвещения в Наркомат социального обеспечения. Наконец, в октябре 1926 года Чечулину была назначена пенсия 50 руб. в месяц.

Все жизненные неурядицы, связанные с процессом становления Советской власти в стране, подорвали здоровье 63-летнего ученого. Он умер 14 февраля 1927 года в селе Борисоглебском (ныне деревня Ирма). Похоронен он на Борисоглебском погосте рядом с церковью Бориса и Глеба.



В 1980 году в Ирме был установлен памятный знак замечательному русскому ученому Николаю Дмитриевичу Чечулину. Наш земляк вошел в историю государства российского как выдающийся историк, археограф, библиотекарь, искусствовед, переводчик, коллекционер.

<sup>1</sup> РГИА ф.1573 оп. /д./ л. 1

<sup>2</sup> РГИА ф. 1573 оп. /д./ л. 3

<sup>3</sup> РГИА ф. 1573 оп. /д./ л. 4

**Н.И. Приймак**  
доктор исторических наук,  
профессор Санкт-Петербургского  
университета

### **Вопросы источниковедения в научном наследии Н.Д.Чечулина\***

Имя Н.Д.Чечулина не так часто упоминается в трудах по истории исторической науки в России, хотя его научное наследие обширно (более 200 работ – книги, статьи, обзоры и рецензии – с конца 80-х гг. XIX в. до середины 20-х гг. XX в.); весьма разносторонним и активным было его участие в различных периодических изданиях и в исторических обществах.

В современных работах в основном упоминаются два исследования Н.Д.Чечулина: «Города Московского государства в XVI веке» (СПб., 1889) и «Внешняя политика России в начале царствования Екатерины II 1762–1774» (СПб., 1896)<sup>1</sup>. Первое из них было представлено в качестве диссертации на соискание степени магистра истории, и защита состоялась на историко-филологическом факультете Петербургского университета 11 марта 1890 г.<sup>2</sup>; впоследствии по решению Академии наук эта работа была удостоена премии графа Уварова<sup>3</sup>. Второе исследование было представлено к защите на соискание докторской степени и по этому поводу 8 декабря 1896 г. (в воскресенье, в 13 часов) состоялся диспут на историко-филологическом факультете Петербургского университета<sup>4</sup>.

Больше внимания современные исследователи уделили работе Н.Д.Чечулина «Мемуары, их значение и место в ряду исторических источников»<sup>5</sup>, которая представляла собой введение к специальному курсу «Русские мемуары XVIII века»<sup>6</sup>. Эта работа упоминается в учебном пособии по источниковедению<sup>7</sup>, а также характеризуется в качестве одного из первых исследований об особенностях и значении мемуаров как исторического источника в книге А.Г.Тартаковского<sup>8</sup>.

Сопоставив эти сведения с объемом, содержанием и характером опубликованных и оставшихся в рукописи работ Н.Д.Чечулина по списку, составленному им в середине 20-х гг. XX в.<sup>9</sup>, можно с уверенностью сказать, что его наследие заслуживает серьезной историографической оценки, чтобы понять и определить значение сделанного им для развития отечественной исторической мысли в конце XIX – начале XX века.

\* Приймак Н.И. Вопросы источниковедения в научном наследии Н.Д.Чечулина // Средневековая и новая Россия: Сб. науч. статей к 60-летию проф. И.Я.Фроянова. - СПб, 1996.

Научные интересы Н.Д.Чечулина были, прежде всего, связаны с историей XVIII в. За студенческое сочинение «Записки Болотова как исторический источник», тема которого ему была предложена профессором К.Н.Бестужевым-Рюминым<sup>10</sup>, он получил серебряную медаль<sup>11</sup>. Впоследствии оно было переработано и опубликовано под названием «Русское провинциальное общество во второй половине XVIII века»<sup>12</sup>. В истории России XVIII в. Н.Д.Чечулина интересовала внешняя и внутренняя политика при Екатерине II, финансы<sup>13</sup> и, особенно, общественное мнение, нравы и быт. Результатом всей своей жизни, начиная с сочинения о Болотове, он называл рукопись книги под названием «Литература общественных знаний в России XVIII в.», в которой были представлены основные издания в области исторической, юридической и филологической наук, определявших интеллектуальную жизнь русской общества в XVIII веке<sup>14</sup>. Работа над текстом рукописи относится к 1919-1925 годам. Размышления об этом сложном для России времени отразились в работе и явились по существу завещанием, обращенным к обществу, прежде всего, к молодежи<sup>15</sup>. В предисловии к рукописи Н.Д.Чечулин написал: «Оканчивать эту книгу мне довелось в годы тяжелых, ужасных испытаний, постигших нашу многострадальную родину; за этим трудом находил я смысл жизни, когда все кругом покрыто было пустым и все сгущавшимся мраком»<sup>16</sup>. Обращаясь к молодому поколению, от которого, по его мнению, зависело будущее России, Н.Д.Чечулин заметил: «О, если бы оно любило Россию так же, как мы ее любили, но было бы счастливее нас в служении ей, нашло бы лучшие пути к этому служению»<sup>17</sup>. Но все же он надеялся: «Настанут для нашей родины лучшие дни, если создастся поколение людей, о которых никто не вправе будет сказать, что одни из них малодушно примирились с разрушением всего, что любили, чему верили и не поработали для лучшего будущего, а другие легкомысленно увлеклись новым и не смогли довести своего дела до конца; счастлива будет наша родина, если история и потомство скажут о них: им суждено было жить в эпоху величайших и тяжелых событий – и они оказались достойными выпавшей на их долю участи, они работали не только много и честно, но и с успехом, и оправдали слова поэта «все в жизни к прекрасному средство»»<sup>18</sup>.

Изучение общественной жизни России XVIII в. определило и интерес Н.Д.Чечулина к определенным группам источников, что видно не только по названным трудам, но и по многочисленным статьям, заметкам, рецензиям. Н.Д.Чечулин выделяет и изучает в качестве источников мемуары, переписку, публицистику<sup>19</sup>. Специальную работу посвящает истории текста «Наказа» Екатерины II, в которой делает вывод об относительной самостоятельности авторских суждений, изложенных в нем<sup>20</sup>. Вместе с тем его научные занятия в конце 80-х – 90-е годы XIX в. связаны с малоисследованным в то время

источником – писцовыми книгами, обработка которых получила отражение в диссертации на степень магистра «Города Московского государства в XVI веке» и в ряде статей, опубликованных в 90-е – нач. 900-х гг., в том числе в предисловии и указателе к изданию писцовых книг XVI в<sup>21</sup>.

Впоследствии, в 1921 г., при характеристике научной деятельности Н.Д.Чечулина в связи с представлением его кандидатуры общему собранию Академии наук на предмет избрания в качестве члена-корреспондента, были особо отмечены его исследования писцовых книг как «труд, требовавший большого времени и специальных знаний»<sup>22</sup>. В связи с выдвижением работы «Города Московского государства в XVI веке» на Уваровскую премию в 1892 г. В.О.Ключевский написал о ней отзыв, в котором основное внимание уделил методологическому значению труда, заключающемуся в предложении Н.Д.Чечулиным методики изучения писцовых книг как исторического источника. Это имело особое значение, поскольку писцовые книги, по мнению В.О.Ключевского, принадлежали к «наименее разработанным источникам нашей истории», требовали «особых приемов изучения» и в отношении их «еще не установились твердые, общепризнанные и испытанные приемы»<sup>23</sup>. Заслугу Н.Д.Чечулина в обработке писцовых книг В.О.Ключевский видел в том, что он «группирует, сопоставляет и истолковывает их данные, заставляя и читателя присутствовать при этой работе»<sup>24</sup>. В.О.Ключевский отметил также большой объем подготовительной работы, выполненной при обработке этого источника: были изучены 44 описания 39 городов, большей частью вокруг Новгорода и Пскова, в писцовых книгах и других «родственных им по содержанию и назначению документах, определявших платежные средства населения Московского государства XVI века», которые были извлечены из неопубликованных рукописей Публичной библиотеки в Петербурге и московских архивов Министерств иностранных дел и юстиции; был сгруппирован статистический материал, восполнены пробелы источника, проверены итоги работы писцов, раскрыты многие термины<sup>25</sup>. Все это позволило В.О.Ключевскому оценить работу Н.Д.Чечулина как «добросовестный труд», открывающий перспективы для продолжения изучения источника<sup>26</sup>.

В.О.Ключевский считал необходимым продолжить изучение писцовых книг: каковы были техника, приемы, обычаи, задачи, погрешности в составлении этих книг; каким могло быть влияние пробелов источника; возможные приемы проверки итогов работы писца и др<sup>27</sup>. По сути своей этот отзыв В.О.Ключевского представлял самостоятельную научную публикацию о задачах и особенностях работы историка с писцовыми книгами как историческим источником.

Результаты изучения Н.Д.Чечулиным писцовых книг были высоко оценены и при избрании его членом-корреспондентом Российской академии

наук в 1921 г. В записке о научных трудах Н.Д.Чечулина было сказано, что, основываясь на изданном Н.В.Калачовым печатном писцовом материале, «он выработал приемы обращения с цифровыми данными писцовых книг и, оперируя ими, постепенно перешел к рукописным подлинникам писцовых текстов, исчерпав весь без исключения известный нам архивный материал по городам XVI века»<sup>28</sup>.

Следует заметить, что интерес Н.Д.Чечулина к методам работы с источниками сложился под влиянием университетских преподавателей. Своими учителями он называл профессоров К.Н.Бестужева-Рюмина и В.Г.Васильевского. Впоследствии он испытал влияние и Л.Н.Майкова<sup>29</sup>. Студенческие годы были отмечены и общением с интересными, талантливыми товарищами по учебе. По воспоминаниям С.Ф.Платонова, в январе 1884 г. в университете организовался кружок студентов-историков и филологов: «Внешним центром кружка была квартира студента В.Гр.Дружинина»<sup>30</sup>, постепенно в кружок вошли М.А.Дьяконов, А.И.Барбашев, А.С.Лаппо-Данилевский, Н.М.Бубнов, И.А.Козеко, Н.М.Лисовский, Н.Д.Чечулин, Е.Ф.Шмурло и др. Студенты собирались «для слушания рефератов и исторических бесед»<sup>31</sup>. Именно в этот период у Н.Д.Чечулина складывается мнение, что критическое изучение источников позволяет выработать определенную методологию исследования того или иного явления или эпохи<sup>32</sup>. В частности, работа с источниками убедила его в том, что характерное для понимания прошлого «нужно искать не в тех фактах, которые отмечены современниками как чрезвычайные, а гораздо скорее в тех фактах, которые в наше время в таком виде не встречаются и о которых современники говорят спокойно, как о чем-то совершенно простом, привычном для них, потому что такой спокойный отзыв заключает в себе результат постоянной встречи с подобными фактами; это-то и суть факты обычные, а отмечены современниками чаще всего факты случайные»<sup>33</sup>. Эту мысль Н.Д.Чечулин повторит затем через несколько лет при характеристике методов работы с мемуарами: следует выделять из мемуарных записок типичные факты («множество единообразных фактов») и учитывать фон, на котором они происходили, так как именно фон «заключает наиболее господствовавшее, обычное, а поэтому и характеристичное для своего времени»<sup>34</sup>.

Кроме писцовых книг, Н.Д.Чечулин занимался и мемуарами. Изучение духовной жизни XVIII в., по всей вероятности, определило и его интерес к этому источнику.

С 1891 до 1896 г. Н.Д.Чечулин был приват-доцентом по кафедре русской истории в Петербургском университете<sup>35</sup>. Известно, что 22 января 1891 г. он начал читать студентам специальный курс «Русские мемуары XVIII века», вводная лекция к которому была опубликована в журнале «Библиограф» (№7-8) и издана тогда же отдельным оттиском. Ее содержание позволяет получить

представление о принципиальных идеях, которые определяли взгляды Н.Д.Чечулина на место и значение мемуаров как исторического источника. Эти идеи были обусловлены более общими положениями о роли истории как науки. По мнению Н.Д.Чечулина, к концу XIX в. «исторические труды из более или менее изящного, достоверного, даже проникнутого одною идеею повествования о прошлых событиях обратились в исследования того, каковы были люди и как они жили прежде», и отразили при этом стремление к «наивозможно полному, точному, основательному знанию прошлого, знанию, основанному не на усвоении только рассказа современников, но на самостоятельном исследовании событий, направленном именно так, чтобы узнать события по возможности независимо от призм того или другого источника»<sup>36</sup>.

Достигнутый уровень знаний и, главное, совершенствование методов познания прошлого, по мнению Н.Д.Чечулина, были доказательством и вместе с тем конкретным проявлением «вечности науки вообще, а с нею и истории». Несомненную роль в этом процессе познания и воссоздания прошлого должна была проявить и преемственность в исследовательской работе историков различных поколений: «Так как мы узнаем прошлое главным образом так, как его понимаем, через наше собственное сознание, то за каждым изменением в нашем понимании жизни, от поколения к поколению, изменяется и бесконечно будет изменяться, конечно, все развиваясь, расширяясь, и историческая наука – понимание и оценка грядущими поколениями трудов их предков, создавших им возможность новых, и все более и более крупных шагов вперед, и умение людей пользоваться для общего блага уроками веков»<sup>37</sup>.

Отмечая значение и пользу занятий историей, Н.Д.Чечулин высказал пожелание, чтобы они могли способствовать «правильной и полезной общественной деятельности»<sup>38</sup>.

Принципиальное важное для Н.Д.Чечулина положение – прошлое не столько надо знать, сколько на основании точного знания стремиться понять – определило и его отношение к мемуарам. Поэтому наиболее полно в лекции Н.Д.Чечулина представлена характеристика природы мемуаров как исторического источника, раскрыты возможности познания прошлого через мемуары. Прежде всего, по его мнению, мемуары представляют интерес как источник, заключающий в себе взгляды, оценки, понимание жизни современниками, без чего невозможно представить значение тех или иных событий в историческом процессе. По оценке Н.Д.Чечулина, взгляды современников, запечатленные в мемуарах, отражали различные аспекты событий прошлого: их значение для людей того времени, их влияние на них; понимание ими этих событий и многообразие чувств, которые они вызывали<sup>39</sup>. Все это было чрезвычайно важно для изучения прошлого, так как позволяло

понять «логику прежних поколений»<sup>40</sup>. Развивая эту мысль, Н.Д.Чечулин заметил, насколько значительными в познании прошлого могли быть свидетельства мемуаров, позволявшие «в мелочах, в промелькнувших мимоходом замечаниях уловить склад ума их авторов, их ход мыслей, всю их житейскую логику одним словом»<sup>41</sup>, что давало историку возможность понять, как складывалось и в чем проявлялось мировоззрение людей прошлого («умственный и нравственный строй людей известного времени и общества»), каким образом оно отражалось в событиях и фактах того времени, какие изменения они вызывали во взглядах людей, чем отличались «дух и понятие» того времени<sup>42</sup>. Это же позволяло конкретно представить «фигуру автора, со всеми его интересами, чувствами как бы живущего человека», пережить вместе с мемуаристом «живые сцены, часто трогательные своею простотою и наивною, часто блестящие юмором, то печальные, грустные, то тяжелые, иногда позорные – и всегда высоко интересные, как сама жизнь, как полное отражение умственной и нравственной жизни живого человека...»<sup>43</sup>. В значительной степени такие формы проявления взглядов и настроений людей прошлого были характерны как для мемуаров современников XVIII в., так и более отдаленного времени, когда их авторы не могли предположить, что «их произведения станут потом известны тысячам чуждых им лиц»<sup>44</sup>. В отличие от них мемуаристы XIX в., по словам Н.Д.Чечулина, «твердо знают, что рано или поздно записки их будут напечатаны»<sup>45</sup>. Поэтому рассказам мемуаристов XVIII в. свойственны откровенность, простота и искренность<sup>46</sup>. Это давало основание сделать вывод: «Они, несомненно, писали, как думали»<sup>47</sup>. Причины такого своеобразия свидетельств мемуаристов XVIII в. Н.Д.Чечулин видел в тех существенных изменениях, которые произошли в то время в общественной жизни России. Он писал, что «расшевеленная умственная деятельность, вид массы новшеств, вошедших в жизнь, наталкивали их на сравнение старого и нового, при сравнении же являлось желание записать, сохранить для самого себя и близких лиц то, что было прежде и что все более и более изменялось»<sup>48</sup>.

Характеризуя различные особенности мемуаров, Н.Д.Чечулин неизменно отмечал их место в ряду важнейших исторических источников. Осознание этого могла и должна была обеспечить определенная методика работы исследователя с мемуарами. Одним из обязательных условий научного изучения мемуаров Н.Д.Чечулин считал требование к историку выражать и сохранять самостоятельность своих суждений и оценок в отношении свидетельств мемуариста<sup>49</sup>. Отдаленность во времени от изучаемых событий объективно обуславливала такую самостоятельность позиции историка. Поэтому Н.Д.Чечулин писал: «От суждения с нашей, современной точки зрения мы никогда не в силах будем отказаться; суждение это, рассматривающее результаты, всегда будет произносимо; оно явится у нас почти даже помимо нашей воли, от неизбежного сравнения нашего с

прошедшим; всякий беспристрастный и развитый человек почти всегда способен верно оценить, что стало теперь лучше, чем было прежде, что напротив, какие результаты желательны, какие нет»<sup>50</sup>. Вместе с тем правильно оценить события прошлого возможно лишь на фоне эпохи, к которой они относятся, а для этого, по убеждению Н.Д.Чечулина, историку следовало понять, чем эти события были для современников, что и определило особое значение мемуарных свидетельств<sup>51</sup>. Принципиальным условием использования мемуаров в научных исследованиях Н.Д.Чечулин считал и изучение любой эпохи «по всем источникам ее истории»<sup>52</sup>, сопоставление с которыми могло бы позволить выявить степень полноты и точности свидетельств мемуариста.

Н.Д.Чечулин подчеркивал, что конкретные приемы изучения отдельных мемуаров должны были определяться историком в зависимости от их содержания, от состояния других источников по данной теме<sup>53</sup>, однако обязательным являлось изучение личности и его окружения<sup>54</sup>. В его работе охарактеризованы основные вопросы изучения мемуаров как источника и, вместе с тем, она в определенной степени свидетельствовала об итогах изучения мемуаров в отечественной историографии с середины (от работы П.П.Пекарского) до конца XIX в. Это нашло отражение и в том, что статья на тему «Мемуары» в Энциклопедическом словаре Ф.-А.Брокгауза и И.А.Ефрона была написана под большим влиянием работы Н.Д.Чечулина (Т.ХІХ. СПб., 1896).

Изучение мемуаров Н.Д.Чечулин продолжил в начале 1900-х годов. Наиболее значительным было издание в 1907 г. под его редакцией мемуаров княгини Е.Р.Дашковой. В его основу был положен выполненный Н.Д.Чечулиным перевод авторизованной копии на французском языке, опубликованной в XXI книге «Архива князя Воронцова». Публикация имела довольно обширное приложение, составленное из писем и других источников. В предисловии, написанном Н.Д.Чечулиным, характеризовалась история создания «Записок», личность их автора и особенности воспроизведения в них событий XVIII в., были отмечены неточности и сделаны дополнения<sup>55</sup>.

Свои суждения о мемуарах, записках и письмах Н.Д.Чечулин изложил также в многочисленных рецензиях и статьях: с 1886 г. он сотрудничал в журнале «Библиограф»; с 1885 г. – в Журнале Министерства народного просвещения, в редакции которого после С.Ф.Платонова с мая 1895 г. он выполнял обязанности помощника редактора; с 1892 г. он стал публиковаться в Русском биографическом словаре, а с 1903 г. участвовал в редактировании этого издания<sup>56</sup>.

Не все взгляды и методы работы с источниками Н.Д.Чечулина получили в отзывах современников положительную оценку. Острая, даже шумная

полемика развернулась на диспуте при защите им в 1896 г. докторской диссертации на основе книги «Внешняя политика России в начале царствования Екатерины II 1762–1774» (СПб., 1896), которая продолжилась и после нее в журнальных публикациях. Автора диссертации упрекали в поспешности выполнения работы, в односторонности оценок (чрезмерно положительных) роли лиц, руководивших внешней политикой России, особенно графа Панина. Серьезные замечания были сделаны по поводу отсутствия в работе источников и литературы на иностранных языках<sup>57</sup>. В ответ на просьбу Академии наук в связи с рассмотрением вопроса о возможности присуждения книге Н.Д.Чечулина премии графа Уварова<sup>58</sup>, критическую рецензию написал В.А.Бильбасов.

Вполне объективная и, главное, беспристрастная оценка работы Н.Д.Чечулина, как и дискуссия в связи с ней, была, на наш взгляд, дана уже после защиты в рецензии С.Ф.Платонова, одного из официальных оппонентов по диссертации (первым оппонентом был профессор В.И.Ламанский, при обсуждении выступил Н.И.Кареев, В.А.Мякотин, А.И.Браудо). С.Ф.Платонов видел главное достоинство работы Н.Д.Чечулина в изучении дипломатической переписки того времени и выделения на основании этого определенных принципов, которые позволяли понять не только дипломатию, но в целом и ситуацию в конце XVIII в. В отношении высказанной критики он заметил, что можно спорить с теми или иными характеристиками и определениями, выявить «дозу увлечения Паниным», отметить, что «патриотическое одушевление автора вообще располагает его к апологетическому тону», но «нельзя утверждать, что это одушевление ослепляло автора и заставляло его замалчивать истину», как и «можно во многом не соглашаться и за многое упрекнуть автора, но, разумеется, нельзя поймать его на научной недобросовестности или доказать бесплодность его работы»<sup>59</sup>. В 1921 г. в связи с избранием Н.Д.Чечулина в члены-корреспонденты Академии наук эта полемика получила еще одну оценку, в которой сопоставлялись работы Н.Д.Чечулина и В.А.Бильбасова по истории России XVIII в.: «Н.Д.Чечулин заслуживал упрека в неполноте привлечения к изучению материала и в недостаточном углублении в тему ровно настолько, насколько его антагонист Бильбасов заслуживал подобного же упрека за его главу, посвященную истории учреждений и управления в его известной «Истории Екатерины II». На обоих авторах отразилось общее состояние наших знаний о данной эпохе, знаний неполных, часто анекдотических и не имеющих опоры в твердом архивном материале. Оглядываясь на горячую полемику того момента, не усвоим себе строгости Бильбасова и не откажем Чечулину ни в знании предмета, ни в научности приемов его изучения, хотя и признаем эту его работу слабейшею из всех его крупных трудов»<sup>60</sup>.

Определенное влияние на Н.Д.Чечулина оказала служба в Публичной библиотеке, где он начал работать в качестве помощника библиотекаря в 1896 г., а с февраля 1914 г. до лета 1915 г. выполнял обязанности помощника директора. С 1906 г., после смерти Вл.В.Стасова, Н.Д.Чечулин заведовал отделением изящных искусств и технологий. В этот период он увлекся историей гравировального искусства, написал ряд статей об этом, в том числе работу на основе собственной коллекции гравюр<sup>61</sup>, а также овладел техникой изготовления гравюр.

В памяти своих коллег и друзей Н.Д.Чечулин, по характеристике С.Ф.Платонова, остался не только как ученый, но и как человек, «чрезвычайно щепетильный в вопросах чести, порядка и приличия»<sup>62</sup>.

<sup>1</sup> Очерки истории исторической науки в СССР. М., 1963. Т.III. С.343, 364, 570; Шапиро А.Л. Историография с древнейших времен до 1917.: Учебное пособие. М., 1993. С.740.

<sup>2</sup> Отдел рукописей Российской национальной библиотеки (ОР РНБ). Ф.838. Д.24 /Письмо Н.Д.Чечулина матери М.П.Чечулиной 8 марта 1890/.

<sup>3</sup> См.: Отчет о тридцать третьем присуждении наград графа Уварова. СПб., 1892.

<sup>4</sup> ОР РНБ. Ф.73. Д.1306. Л.1.

<sup>5</sup> Чечулин Н.Д. Мемуары, их значение и место в ряду исторических источников: Вступительная лекция, читанная в С.-Петербургском университете 22 янв. 1891 г. пред началом курса «Русские мемуары XVIII в.» // Библиограф. 1891. №7-8. См. также отд. оттиск: СПб.: Изд. ред. журн. «Библиограф» / Н.М.Лисовского/, 1891.

<sup>6</sup> См.: Биографический словарь профессоров и преподавателей императорского С.-Петербургского университета за истекшую третью четверть века его существования. 1869-1894. СПб., 1898. Т.II. С.329.

<sup>7</sup> Источниковедение истории СССР XIX – начала XX в.: Учебное пособие. М., 1970. С.366, 464.

<sup>8</sup> Тартаковский А.Г. Русская мемуаристика XVIII – первой половины XIX в.: От рукописи к книге. М., 1991. С.8, 20, 83, 103-105.

<sup>9</sup> ОР РНБ. Ф.838. Оп.1. Д.2.

<sup>10</sup> Там же. Д.19. Л.1.

<sup>11</sup> Платонов С.Ф. Н.Д.Чечулин: Некролог / Читан акад. С.Ф.Платоновым в заседании Отделения исторических наук и филологии 2 марта 1927 г. // Известия АН СССР. 1927 / отд. оттиск/. С.164.

<sup>12</sup> Журнал Министерства народного просвещения (ЖМНП). 1889. Март-май.

<sup>13</sup> Чечулин Н.Д. Очерки по истории русских финансов в царствование Екатерины II. СПб., 1906 / В 1908 г. на основе отзыва акад. А.С.Лаппо-Данилевского и по решению АН книга была удостоена премии графа Уварова. – См.: Отчет о пятидесятом присуждении наград графа Уварова. СПб., 1910/

<sup>14</sup> ОР РНБ. Ф.838. Оп.1. Д.19. Л.1.

<sup>15</sup> В мае 1917 г. Н.Д.Чечулин оставил свою службу (летом 1915 г. он был назначен попечителем Виленского учебного округа) и поселился в с. Борисоглебское Череповецкого уезда, где скончался 14 февраля 1927 г. – См.: Платонов С.Ф. Н.Д.Чечулин: Некролог. С.165.

<sup>16</sup> ОР РНБ. Ф.838. Оп.1. Д.19. Л.2.

<sup>17</sup> Там же. Л.4.

<sup>18</sup> Там же. Л.4-6.

<sup>19</sup> Чечулин Н.Д. 1) Записки Никиты Ивановича Толубеева 1780-1809. Изд. ист. журн. «Русская старина». СПб., 1888 // Библиограф. 1889. №3; 2) Записки капитана Якова Яковлевича Мордвинова. Журнал о походах в Соловки и на Валаам острова (в 1744, 1752, 1764, 1777 и 1784 гг.). СПб., 1888 // Библиограф. 1889.; 4-5; 3) Из переписки канцлера графа Н.П.Румянцева. СПб., 1893; 4) Хронология и список сочинений кн. М.М.Щербатова: По поводу издания его сочинений // ЖМНП. 1900. Июль и др.

<sup>20</sup> Чечулин Н.Д. 1) Об источниках «Наказа» // ЖМНП. 1902. Март-апрель; 2) Предпоследнее слово об источниках «Наказа» // Сб.ст. в честь Д.А.Корсакова. Казань, 1913.

<sup>21</sup> Чечулин Н.Д. 1) Личные имена в писцовых книгах XVI в., не встречающиеся в православных святцах // Библиограф. 1890. №7-8; 2) Добавление к списку имен XVI в. // Там же. 1891. №1; 3) Начало в России переписей и ход их до конца XVI века // Там же. 1889. №2; 4) К вопросу о населенности посадского двора в XVII веке // ЖМНП. 1891.

- Март; Писцовые книги Московского государства XVI в. СПб., 1895 (Предисловие, указатель); 6) Указатель к Новгородским писцовым книгам. СПб., 1914.
- <sup>22</sup> Планов С., Успенский Ф. Записка об ученых трудах Н.Д.Чечулина: XIII Приложение к протоколу XI заседания экстраординарного Общего собрания РАН 10 декабря 1921 г. // Известия РАН. Сер. VI. Пг., 1921. Т.15. С.74.
- <sup>23</sup> Отчет о тридцать третьем присуждении наград графа Уварова. СПб., 1892. С.276.
- <sup>24</sup> Там же. С.277.
- <sup>25</sup> Там же. С.277, 280.
- <sup>26</sup> Там же. С.314.
- <sup>27</sup> Там же. С.278.
- <sup>28</sup> Известия РАН. Сер. VI. Пг., 1921. Т.15. С.73.
- <sup>29</sup> См.: Чечулин Н. Памяти учителей: К.Н.Бестужев-Рюмин, В.Г.Васильевский, Л.Н.Майков. СПб., 1901.
- <sup>30</sup> В.Гр.Дружинин был тогда студентом III курса, а С.Ф.Платонов – IV, видимо, как и Н.Д.Чечулин, который окончил университет в 1885 г. – См.: Платонов С. Несколько воспоминаний о студенческих годах // Дела и дни: Исторический журнал. 1921. Кн.2.
- <sup>31</sup> Там же. С.132.
- <sup>32</sup> Чечулин Н.Д. [Рец. на кн.:] В.Гольцев. Законодательство и нравы в России в XVIII в. М., 1886 // ЖМНП. 1886. Сентябрь. С.176.
- <sup>33</sup> Там же. С.179.
- <sup>34</sup> Чечулин Н. Мемуары, их значение и место в ряду исторических источников. С.14-15.
- <sup>35</sup> Биографический словарь профессоров и преподавателей императорского С.-Петербургского университета. Т.II. С. 329 (В данном издании годом окончания службы в университете назван 1897 г., но другие издания это не подтверждают, и здесь же указывается, что с 1896 г. Н.Д.Чечулин начинает работать в Публичной библиотеке; 5 января 1896 г. в письме к матери он пишет о своей работе в библиотеке. – См.: ОР РНБ. Ф.838. Д.94. Л.3-3об.).
- <sup>36</sup> Чечулин Н. Мемуары, их значение и место в ряду исторических источников. С.4-5.
- <sup>37</sup> Там же. С.5.
- <sup>38</sup> Там же. С.6.
- <sup>39</sup> Там же. С.8.
- <sup>40</sup> Там же. С.9.
- <sup>41</sup> Там же. С.10.
- <sup>42</sup> Там же. С.10-11.
- <sup>43</sup> Там же. С.11.
- <sup>44</sup> Там же. С.9.
- <sup>45</sup> Там же.
- <sup>46</sup> Там же. С.9-10.
- <sup>47</sup> Там же. С.9.
- <sup>48</sup> Там же. С.9-10.
- <sup>49</sup> Там же. С.9, 14.
- <sup>50</sup> Там же. С.8-9.
- <sup>51</sup> Там же. С.8.
- <sup>52</sup> Там же. С.14.
- <sup>53</sup> Там же. С.12.
- <sup>54</sup> Там же. С.11.
- <sup>55</sup> Записки княгини Дашковой / Пер. с французск. по изданию, сделанному с подлинной рукописи под ред. и с предисловием Н.Д.Чечулина. СПб., 1907.
- <sup>56</sup> ОР РНБ. Ф.838. Оп.1. Д.11. Л.1, 3об.; Биографический словарь профессоров и преподавателей Императорского С.-Петербургского университета. Т.II. С.331.
- <sup>57</sup> См.: Исторический вестник. 1897. №1. С.374-375; Вестник Европы. 1897. Т.I. С.427-435; Русское богатство. 1897. №7. Отд.2. С.1-34.
- <sup>58</sup> ОР РНБ. Ф.73. Д.504. Л.1; Бильбасов В.А. Исторические монографии СПб., 1901. Т.V / Приложение/.
- <sup>59</sup> Платонов С.Ф. [Рец. на кн.:] Внешняя политика России в начале царствования Екатерины II 1762-1774. [Исследование Н.Д.Чечулина]. СПб., 1896 // ЖМНП. 1897. Февраль. С.171, 174.
- <sup>60</sup> Известия РАН. Сер. VI. Пг., 1921. Т.15. С.74.
- <sup>61</sup> Десять лет собирания: Каталог коллекции гравюр Н.Д.Чечулина с очерком истории гравирования и с 35 снимками. СПб., 1908.
- <sup>62</sup> Платонов С.Ф. Н.Д.Чечулин. С.166.

**М.Ю.Хрусталеv**  
старший научным сотрудник  
исторического отдела  
Череповецкого  
музейного объединения

**Борисоглебский Ирмовский приход:  
страницы истории XVIII-XX вв.**

Первые документальные сведения о существовании в селе Борисоглебском деревянного храма в честь Спаса Преображения относятся к 1731 году. Около 1776 года к нему был пристроен придел во имя святых благоверных князей Бориса и Глеба, отчего расположенное поблизости небольшое селение стало именоваться Борисоглебским. Дореволюционные исследователи церковной истории Череповецкого уезда относили сооружение деревянной церкви к 1671 году. Так это или нет, архивных материалов, подтверждающих этот факт, пока не обнаружено. Древность места подтверждается археологическими раскопками 2001 года, установившими, что напротив современного селения Ирма, через Поповское озеро, в XII–XV вв. находился духовно-административный центр округа погост Ирдома или Ирдома (по предположению археолога А.В.Кудряшова), в силу чего в XIX веке к названию села Борисоглебского добавлялось «на Ирме». После образования в 1861 году волостей село Борисоглебское вошло в состав Ягановской волости. Писцовые книги Бежецкой пятины первой Белозерской половины 1646–1647 гг. называют в числе землевладельцев дворянские фамилии Харзеевых, Малечкиных, Кудрявых, Чечулиных. Земли в бывших новгородских владениях представители указанных родов получали, как правило, «за многую государеву службу» или «за московское осадное сидение», то есть за заслуги перед государством во время польско-литовской интервенции. К XVIII веку Борисоглебский на Ирме приход являлся очень значительным, поскольку заречного Троицкого Ирмовского прихода еще не было, и население заречных деревень относилось к Борисоглебскому приходу. Деревянная Преображенская церковь числилась самостоятельной до 1832 года и в этом же году указом Новгородской духовной консистории была упразднена как малоприходная. В 1873 году храм приписали к соседней Благовещенской Веретьевской церкви. В 1894 году Борисоглебский приход вновь обрел самостоятельность. К 1907 году число прихожан его составляло 350 душ мужского пола.<sup>1</sup> Древняя деревянная церковь к тому времени сильно обветшала, и службы в ней проводились крайне редко. Именно эти

обстоятельства послужили поводом к сооружению каменной церкви-школы в Борисоглебском. Инициаторами строительства выступили представители рода Чечулиных – церковный староста, врач Сергей Дмитриевич Чечулин и его сестра-фрейлина Двора Ея Императорского Величества Зинаида Дмитриевна Чечулина, внесшая пять тысяч рублей на строительство. Из личных средств одну тысячу рублей внес Государь Император Николай II. Местные прихожане, в основном, крестьяне по своей бедности и скудости денежной помощи оказать не могли, поэтому по личной инициативе они взяли на себя обязательство – подвозить строительные материалы к месту стройки. Начало было положено, а окончить «пособит Бог и добрые люди», как тогда говорили. Торжество закладки нового храма во имя Святых благоверных князей Бориса и Глеба началось 21 июля 1907 года всенощным бдением, возглавил которое благочинный 2-го округа священник Александр Светлов, в сослужении местного священника Иоанна Виноградова при диаконе Чаромской церкви Дмитриии Ключареве. По случаю такого торжественного события, каким являлась закладка нового храма, служба отправлялась, кроме обычной воскресной, Святых благоверных князьям Борису и Глебу. Событие, довольно редкое на сельском приходе, собрало множество богомольцев. Священник Иоанн Виноградов в своем слове отметил, что посвящение будущего храма Борису и Глебу не случайно, ибо память их чтится в Борисоглебском приходе особенно, в приделе Преображенской церкви, освященном в их честь, хранилась икона Святых князей древнего новгородского письма. Но со временем деревянный храм пришел в ветхость, поэтому новый храм будет строиться иждивением господ Чечулиных, на первоначальные их средства.

На следующий день, 22 июля, свершилось самое важное событие – оклад нового храма и отслужена утренняя вновь прибывшими священниками Устье–Угольской церкви Алексеем Волокославинским и Троицкой Ирмовской Афанасием Обрядиным. В половине девятого утра, после благовеста, началась Божественная литургия, совершенная благочинным в сослужении всего присутствовавшего духовенства. Оклад храма был совершен с максимальной торжественностью. По отпуске литургии крестный ход вышел на место строительства храма, которое украсили березками. Чин основания совершался по дополнительному требнику, без пропусков, при пении любительского хора. По самым скромным подсчетам количество прибывших паломников составляло около двух тысяч человек. Присутствовало уездное и волостное начальство: земский начальник П.И.Харзеев, становой пристав А.И.Кисовский, урядники, стражники. В числе почетных гостей были: инженер А.Н.Остроумов, который с разрешения архиепископа Новгородского и Старорусского Гурия, передвинул старый Преображенский храм на 15 саженей к югу в пределах ограды на деревянных катках. В числе прочих гостей «множество интеллигенции из Череповца и других мест». Все это говорит о том авторитете, который снискал себе Сергей Дмитриевич Чечулин как врач;

не последнюю роль сыграл и вклад Императора Николая II. Сообщение об этом было встречено с народным ликованием и благодарностью.

Вместо традиционного краеугольного камня в основание храма положен был, по освящении святой водой, четверугольный лист из белого железа с надписью и водружены два Креста – один на высоком месте за алтарем, другой – на месте престола. Будущий престол полагалось устроить на месте прежнего престола деревянной церкви, что символизировало преемственность и бережное отношение к святыне. В конце чина основания священником Иоанном Виноградовым было сказано краткое поучение; он изложил вкратце историю прихода и храма, говорил об инициаторе постройки С.Д.Чечулине и приглашал всех присутствующих последовать его примеру – внести свою лепту на святое дело храмоздательства. Все стали жертвовать, кто что мог на устройство храма. После этого, на открытом воздухе, отслужили царский молебен Святой равноапостольной Марии Магдалине с произнесением троекратного многолетия Их Императорским Величествам, Святейшему Синоду, архиепископу Гурию, членам строительной комиссии, всем православным христианам, молившимся на закладке храма и не смогшим прибыть на нее. После молебна с речью к народу обратился церковный староста С.Д.Чечулин. В частности он сказал: «Мы совершили закладку храма. Вместе с церковью устраивается и школа. Здесь будет место, где люди верующие будут находить убежище для молитвы, а дети знание – получать начальное образование». Строительная комиссия решила направить телеграмму Их Императорским Величествам следующего содержания: «Прихожане Преображенской церкви, что на Ирме, Новгородской губернии Череповецкого уезда, совершив закладку церкви со школою на месте деревянной, вознесли горячие молитвы о многолетии Их Императорских Величеств и всего Царствующего Дома во славу Родины и на страх врагам». По мнению С.Д.Чечулина, в столь тяжелое для России время чувства преданности престолу и Отечеству должны проявляться особенно ясно и сильно. Певчими был пропет тропарь за царя «Спаси Господи люди Твоя». При звоне колоколов и пении крестный ход возвратился обратно в церковь, звон продолжался весь день, торжеству был придан пасхальный статус. Всем дальним богомольцам, в традициях русских приходов, была предложена трапеза на улице вблизи храма. Общее настроение народа отмечалось как повышенное; многие очень усердно молились. Случай, который произошел в тот день, потряс чувства всех. Один крестьянин именем Николай пришел издалека с женой и родными, много переживал в эти минуты. Стоял у самой стены будущего алтаря и обращал внимание на себя истыми поклонами. В тот момент, когда под звон колоколов вынесли иконы и поставили их на месте будущего иконостаса, он склонился на колени и тут же тихо скончался. С.Д.Чечулиным сразу же была оказана медицинская помощь, но было поздно; крестьянина, по желанию его родственников, похоронили тут же у стены храма. Этот случай тихой и мирной кончины на глазах народа произвел

сильное впечатление на молящихся.<sup>2</sup>

Сооружение храма закончилось полностью к 1910 году. Выстроенный в русской традиции, краснокирпичный, он поражал воображение своей нарядностью. Это было время, когда архитекторы искали своими постройками лучшее выражение исторической связи времен и национальный тип, а может и идеал в строительстве. Причем это явление стало характерным как для столицы, так и для провинции. Церковная жизнь в Борисоглебском приходе практически ничем не отличалась от жизни других сельских приходов. Последними представителями духовенства, служившими в Борисоглебском, были священник Афанасий Обрядин и псаломщик Ефим Цветков. Развернувшиеся в 1920-1930-е годы гонения привели к закрытию 29 апреля 1931 года Борисоглебской церкви.<sup>3</sup> Постановлением Ленинградского облисполкома от 1 июня 1931 года Борисоглебская церковь была ликвидирована и передана колхозу для культурно-бытовых целей.

Деревянная Преображенская церковь приспособлена под склад птице-яичной фабрики и впоследствии снесена.<sup>4</sup> Начавшееся восстановление каменной церкви на средства частного предпринимателя нельзя назвать удачным, здание оштукатурено, завершения его выполнены несообразно прежним, территория не благоустроена. Где-то там, среди густой травы, затерялись захоронения рода Чечулиных.

<sup>1</sup> Н. Богословский. приходы Череповецкого уезда. // Новгородский сборник. Вып. V. Новгород, 1866.

<sup>2</sup> Новгородские епархиальные ведомости. 1907. № 34. С. 1079 – 1083.

<sup>3</sup> Государственный архив Вологодской области. Ф. 1010. Оп. 3. Д. 300. л. 29.

<sup>4</sup> Центральный государственный архив Санкт-Петербурга. Ф. 1000. Оп. 48. Д. 48. Л. 29.

**Шалашов Е.В.**  
старший преподаватель  
кафедры истории  
Череповецкого  
государственного  
университета

### **Н.Д.Чечулин - историк «екатерининской» эпохи.**

Имя Н.Д.Чечулина стало известно в научном мире уже с момента публикации его первых научных трудов. И, тем не менее, оно находилось как бы в «тени». В советский период его имя становиться полузабытым. Он не включался ни в курсы лекций, не в учебники по историографии. Ссылки на труды Николая Дмитриевича можно найти только в специальной литературе, посвященной проблемам финансов и экономики XVIII столетия.<sup>1</sup> Если учесть, что подобную литературу читают только специалисты, а творческое наследие историка составляет более 250 наименований, большинство из которых составляют оригинальные труды, то станет ясно, что подобное отношение является незаслуженным.

Почему же так получилось, что такая крупная фигура оказалась в полузабвении? Ответ, на наш взгляд, дают научные труды самого Чечулина.

В конце XIX – начале XX веков русское общество, в основном, разделилось на две категории – либералов и консерваторов. Консерваторов, безусловно, не могла устроить критика Чечулиным пережитков приказной системы, которую он провел в работе, посвященной истории русских финансов в царствовании Екатерины II. По мнению историка, пережитки допетровской эпохи стали причиной неорганизованности русской экономики первой четверти XVIII в. Если учесть, что в этот период среди высшего слоя русского общества распространилась мода на «патриархальную», допетровскую Русь, то станет понятным их отношение к критике.

В то же время для либерально настроенной интеллигенции, к коей принадлежали многие историки, позиция Чечулина выглядела реакционной. Вместо критики самодержавного строя исследователь пишет о тех положительных моментах, которые были в России. Кроме того, Чечулин давал простые объяснения некоторым вещам, которые либералы считали символом

самодержавия. Например, зверства помещицы Салтычихи он объяснял психическим расстройством последней. Свое мнение историк объяснял довольно убедительно.<sup>2</sup>

У либералов, настроенных прозападнически, не могла вызвать удовольствие и критика финансовых систем западноевропейских держав.<sup>3</sup>

В советский период, казалось бы, Чечулин получил признание. В 1921 году он был избран членом-корреспондентом АН СССР. Для представителя общественных наук это было большая честь. В тоже время, отъезд историка из Санкт-Петербурга в село Борисоглебское, является своего рода «внутренней эмиграцией» от нового режима. В свою очередь, новый режим старался замалчивать те материалы и исследования, которые противоречат идеологическим штампам. Кто из историков советского периода сделал бы ссылку на работу, в которой говорится о том, что в 1762 году Екатерина II снизила цену на соль? Чечулин же приводит исторически достоверный факт о том, что цена на соль была снижена. Учитывая, что доход от продажи соли составлял 15% от всех доходов империи, снижение цены повлекло бы за собой убыток в 600 тысяч рублей. Готовясь к неминуемым убыткам императрица ограничила расходы двора. Но вместо ожидаемых убытков, казна получила прибыль в 60 тысяч рублей. А вскоре прибыль от соляных сборов составила 460 тысяч рублей.<sup>4</sup> Надо полагать, что факты, изложенные Чечулиным не вызывали интереса у официальной исторической науки.

Вышеупомянутая помещица Салтычиха в советское время стала символом «екатерининской» эпохи. Ее поведение вошло во все школьные и вузовские учебники. Правда, ни в одном из учебников не было сказано, что Салтычиха была осуждена и приговорена к пожизненному заключению самой Екатериной. А первым, кто заговорил об этом, был Н.Д. Чечулин.

Таким образом, историк Чечулин оказался вне любого политического лагеря. Он не стал левым и не примкнул к правым. Николай Дмитриевич Чечулин был добросовестным историком, который старался объективно отобразить прошлое, не смешивая историческую науку с идеологией.

<sup>1</sup> Юхт А.И. Русские деньги от Петра Великого до Александра I. – М.: Финансы и статистика, 1994.

<sup>2</sup> Чечулин Н.Д. Русское провинциальное общество во 2-й половине XVIII века. – СПб. – 1889. – С.42

<sup>3</sup> Чечулин Н.Д. Очерки по истории русских финансов в царствование Екатерины II. – СПб. – 1906. – С.2

<sup>4</sup> Там же., С.41

**Т.П. Соболева**  
зав. художественным  
отделом Череповецкого  
музейного объединения

### **Графика из коллекции Н.Д. Чечулина в собрании Череповецкого музея.**

Собрание Череповецкого музея складывалось на протяжении его столетнего существования, но самые значительные поступления были в 1920-30-х годах. Музей пополнился памятниками искусства из Ленинградского отделения Государственного музейного фонда, Государственного Русского музея, музея Академии художеств, а также из частных коллекций.

Одной из уникальных коллекций нашего музея является коллекция Николая Дмитриевича Чечулина, ученого-историка, нашего земляка, которая была привезена этнографической экспедицией в 1928 году из села Борисоглебское Череповецкого уезда.

Н.Д.Чечулин родом из Череповца. Закончив Ярославскую гимназию в 1881 году, он учился на историко-филологическом факультете Санкт-Петербургского университета. Главное внимание уделял изучению истории России XVIII века и был крупнейшим знатоком не только истории, но и культуры и общественной мысли России того периода.

В 1896 году он поступил на службу в Петербургскую публичную библиотеку, где после смерти известного русского критика В.В. Стасова руководил отделом изящных искусств. Проявляя большой интерес к изобразительному искусству и театру, Н.Д.Чечулин особенно увлекался гравюрами. В эти годы он активно собирал гравюры, неоднократно предпринимая заграничные поездки для пополнения собрания своего отдела, сам учился гравировальному искусству.

В 1908 вышел в свет значительный труд Н.Д.Чечулина «Десять лет собирания. Каталог коллекции гравюр Н.Д.Чечулина с очерком истории гравирования и с 35 снимками». СПб. 1908. (Типография М.А.Александрова, Надеждинская, 43.)

Во вступительной статье к каталогу Николай Дмитриевич благодарит Императорское Русское Археологическое общество за помощь в его издании. Каковы же предпосылки, побудившие ученого пойти навстречу настроениям общества и обработать накопившиеся материалы и заметки. Как отмечает сам автор, это: «1) желание показать что и теперь можно собирать в течение 10 лет почти исключительно в Петербурге с затратою очень небольших средств; 2) надежда, что опубликование каталога доставит мне кое-какие

разъяснения в моих недоумениях относительно некоторых листов; 3) желание пополнить список работ некоторых гравюров, неполный даже в наиболее пространственных описаниях; 4) наконец, желание хоть чем-нибудь послужить тому, кого увлечет благороднейшая страсть, страсть к прекрасному, на тот же путь собирания предметов художественного достоинства, на котором я лично [нахожу] приятные минуты.»<sup>1</sup>

Далее Н.Д.Чечулин раскрывает концепцию собирания своей коллекции гравюр: «Что касается плана моей коллекции, ее содержимого, то я должен сказать, что не ставил себе целью собрать наивозможно полно ни определенные сюжеты, ни произведения какой-либо эпохи, какой-либо школы или отдельного мастера. Я приобретал, прежде всего то, что мне нравилось как художественное произведение, затем старался иметь характерные образцы работ по возможности всякого, сколько-нибудь выдающегося мастера».<sup>2</sup>

Как всякий страстный собиратель Николай Дмитриевич знал, что последовательно придерживаться системы не всегда удается, и в коллекцию неизбежно проникают произведения, не имеющие большой ценности, того мастера, к которому у собирателя особая склонность. «Я не стану, впрочем, отстаивать наибольшую рациональность своего способа собирания, но надеюсь, что и мне не станут доказывать его наименьшую основательность, – писал далее Николай Дмитриевич во вступительной статье, – собирание предметов изящного имеет между прочим и ту хорошую сторону, что в этой области возможны самые разнообразные и произвольные разграничения, и каждый никому не мешая, может сосредоточиться на том, что его наиболее интересует и удовлетворяет.»<sup>3</sup>

В собрании Н.Д.Чечулина находятся почти исключительно гравюры на меди резцом и офорты, десятками насчитываются гравюры на дереве и



Ю.Н.Демков на выставке офортов Н.Д.Чечулина в Центральной городской библиотеке им.В.В.Верещагина

единицами – это случайно попавшие листы, исполненные другой графической техникой.

За десять лет, с августа 1896 года по август 1906 года, Н.Д.Чечулин собрал более 2,5 тысяч гравюр, описание которых он включил в каталог. Но в последние месяцы 1906 года и в начале 1907 ему посчастливилось сделать еще несколько интересных приобретений в Петербурге, и он не мог отказать себе в удовольствии поместить их в каталог под именами соответствующих художников.

Н.Д.Чечулин был страстным поклонником и собирателем западно-европейской гравюры. Судя по описаниям в каталоге, в его коллекции представлены работы лучших итальянских, немецких, французских и других граверов XV-начала XIX в.в., в частности, величайшего гравера итальянской школы конца XV – начала XVI в.в. Маркантонио-Раймонди и его учеников, а также Моргена, Миллера, Пиранези, Дюрера, Шмидта. Например, Маркантонио учился, копируя произведения мастеров северной школы Дюрера и Луки Лейденского, работал в мастерской Рафаэля, и ему одному великий художник итальянского Возрождения поручал гравировать свои работы. Помимо самостоятельного художественного достоинства многие гравюры Маркантонио представляют огромный интерес для изучения творчества Рафаэля, так как исполнены были с недошедших до нас картонов Рафаэля.

Последователи Маркантонио – граверы XVII-XIX веков также копировали Рафаэля, Леонардо да Винчи и других художников, и это отнюдь не было механическим повторением оригиналов.

Графика с присущей ей более сжатой и лаконичной манерой не в состоянии дословно передать выразительность живописи, произведения которой на протяжении веков являлись основным объектом гравюры, необходимым был перевод оригинала в форму другого искусства.

«Своеобразие языка гравера – и здесь именно проявляется его гениальность – состоит не только в том, чтобы подражать при помощи средств своего искусства, эффектом живописи, являющейся как бы чужим языком, он обладает, если так можно выразиться, своим собственным языком, который кладет особый отпечаток на его работы и позволяет в точной передаче вещи, которой он подражает, обнаружиться его собственному», – писал Делакура.<sup>4</sup>

Поэтому лучшие из репродукционных гравюр в коллекции Н.Д.Чечулина, выполненные в разные периоды известными и малоизвестными художниками, не только представляют вполне самостоятельный художественный интерес, но и принадлежат к шедеврам графического искусства.

В собрании Череповецкого музея наиболее ценной частью коллекции Н.Д.Чечулина являются гравюры. Они поступили в музей в разное время: в 1928 г. с этнографической экспедицией уже после кончины ученого, позднее - от его племянницы Е.С.Демковой (в 1965 г.) и внука брата – Ю.Н.Демкова (в 1979г.). У Николая Дмитриевича своей семьи не было, и прямых наследников не осталось. Коллекцию гравюр Череповецкого музея можно поделить на две части.

Гравюры, выполненные с произведений итальянских, немецких, французских художников XV–XIX веков, а именно Дюрера, Ватто, Буше, Каналетто, Бодмера, Шовеля и многих других. Здесь же несколько гравюр

русского художника И.И.Шишкина. Офорты И.И.Шишкина датируются второй половиной 1870 г. – первой 1880 годов. В это время, как пишет в своей монографии о Шишкине И.И. Пикулев «У Шишкина обнаружилось совершенно необыкновенные способности к офорту. Художник всегда был мастером рисунка, и это очень помогло ему в работе над офортом. С годами он доводил свою технику до виртуозной тонкости и совершенства. В его творческом наследии осталось свыше ста офортов.»<sup>5</sup>

Несомненно, Н.Д.Чечулин большой поклонник техники офорта, приобрел ряд шишкинских гравюр, и некоторые из них оказались в нашем музее. Все они подписаны на обороте карандашом рукой ученого (или фамилия, или монограмма). Упомянув названия некоторых оттисков, совпадающие с нашими по времени исполнения, такие как «Опушка», «Апрель» (1885), Пикулев там же пишет: «...офорты Шишкина середины 80-х годов являются подлинными шедеврами... Глубокая продуманность, внутренняя обоснованность, ...строгость по отношению к выбору мотива к особенностям техники отличают шишкинские офорты.»<sup>6</sup>

Вторую половину составляют рисунки пером и карандашом, гравюры, выполненные самим Н.Д. Чечулиным в технике офорта. Это вполне самостоятельные работы, гравированные автором с натуры или по неизвестным мотивам, и копии, сделанные с произведений Дюрера, Рембрандта, Гоббемы, Маркантонио, Рейсдаля и других западно-европейских художников.

Н.Д.Чечулин, как хранитель графики в Санкт-Петербургской публичной библиотеке и серьезный ученый, чтобы хорошо разбираться в технике офорта, счел необходимым детально и тщательно изучить нюансы процесса и самому научиться гравировать. Офорт привлекал Чечулина как художника своими изобразительными свойствами. Офорт позволяет наносить легчайшую нежную штриховку, намечать тончайшие детали изображения и создавать мягкие тональные переходы.

Офорты, выполненные Н.Д.Чечулиным по собственным рисункам с натуры, несколько вялы по форме, расплывчаты по композиции. Копии же, сделанные с произведений Дюрера, такие как «Большая лошадь», «Голова убитого оленя», «Блудный сын» и другие, отличаются довольно высоким мастерством исполнения и получили положительную оценку профессора В.В.Матэ.

Некоторые гравюры выполнялись Н.Д.Чечулиным в нескольких состояниях, о чем говорят знаки на полях листа в виде петуха, человеческой фигурки, цветка и др. Сделав оттиск с доски, художник, возможно, был недоволен результатом. Изменив что-либо в рисунке, он заново гравировал, отмечая данное состояние знаком на полях, и вновь делал оттиск на бумаге. То есть, разные состояния данной гравюры отличались авторскими изменениями в рисунке.

Это говорит об упорстве и настойчивости мастера в достижении

наиболее точной копии и отражает отдельные этапы в создании гравюры.

Кроме гравюр в 1928 году из имения в с. Борисоглебское были привезены мебель, предметы декоративно-прикладного искусства: фарфоровая посуда и мелкая пластика первых русских фарфоровых фабрик Гарднера, Попова, художественное литье из бронзы и чугуна, альбом цветных репродукций с картин западно-европейских художников. Огромную ценность представляют труды Н.Д. Чечулина по истории России XVIII века, а также монография о Дюрере, изданная в 1922 году.

Широта интересов, безупречный вкус, глубокие познания в различных областях культуры позволили Н.Д. Чечулину собрать разнообразную коллекцию, которая составляет гордость Череповецкого музея.

<sup>1</sup> Десять лет собирания. Каталог коллекции гравюр Н.Д. Чечулина с очерком истории гравирования и 35 снимками. СПб. 1908.

<sup>2</sup> Десять лет собирания. Каталог коллекции гравюр Н.Д. Чечулина с очерком истории гравирования и 35 снимками. СПб. 1908.

<sup>3</sup> Там же

<sup>4</sup> Делакруа Э. Дневник. Перевод Т. Пахомовой. М. 1950. С. 481.

<sup>5</sup> Пикулев И.И. Шишкин. М. 1955.

<sup>6</sup> Там же.

**Кузнецова Л.И.**  
библиограф справочно-  
библиографического отдела  
Центральной городской  
библиотеки им.В.В.Верещагина  
МУК «Объединение библиотек»

### **Чечулин Николай Дмитриевич**

Указатель «Николай Дмитриевич Чечулин», выходит в серии «Ученые, писатели, краеведы – наши земляки», создаваемой в справочно-библиографическом отделе Центральной городской библиотеки им. В.В.Верещагина Петровой Тамарой Афанасьевной. В этой серии вышли: указатель, посвященный поэту Игорю Северянину и краеведам Эльвире Петровне Риммер, Ольге Владимировне Шеляпина, Валерию Серапионовичу Вепринскому. Серия задумана для помощи тем, кто интересуется историей своего родного края.

К началу работы над указателем из материалов в библиотеке имелись только ксерокопия его работы: «Русское провинциальное общество во второй половине XVIII века»; репринтное издание пересказа Н.Д.Чечулина «История Рима» Моммзена и несколько карточек в краеведческой картотеке о Н.Д.Чечулине из местной печати. По Мегапроекту «Пушкинская библиотека» (книги для российских библиотек) в нашу библиотеку стали поступать тома репринтного издания Русского биографического словаря, издания 1896-1918 годов, в написании статей и редактировании которого принимал участие Николай Дмитриевич Чечулин.

Тамара Афанасьевна Петрова просмотрела все библиографические указатели и справочники об этом периоде, которые имеются в Центральной городской библиотеке и со списком того, что уже конкретно искать, трижды ездила в Вологодскую областную библиотеку. Искала материалы в библиотеке Краеведческого музея, в Отделе фондов Музейного объединения, просмотрела источники в отделе редких книг библиотеки Череповецкого Государственного Университета.

Во время экзаменационной сессии в Санкт-Петербурге я с письмом от дирекции нашей библиотеки обратилась в Российскую Национальную Библиотеку, чтобы посмотреть наиболее полный список трудов Н.Д.Чечулина, напечатанных в 1885-1924 гг., составленный им самим. Но, к сожалению, нашу просьбу не выполнили. Конверт с ходатайством так и вернули мне обратно, даже не раскрыв его. Тогда я обратилась за помощью к консультанту читального зала, которая разрешила мне воспользоваться электронным

каталогом Российской Национальной Библиотеки, чтобы найти интересующие меня материалы о Н.Д.Чечулине. В нем я обнаружила 56 библиографических записей, эти же источники можно посмотреть и в сети Internet на сайте РНБ.

Будучи в Шексне я обратилась в Шекснинскую районную библиотеку в надежде, найти там что-нибудь. Но, к сожалению, там тоже ничего нет, кроме статей о нем из районной прессы.

Теперь вам должно быть понятно, почему указатель создавался только на материалах Череповецкого музейного объединения, фондов Вологодской областной библиотеки, библиотеки Череповецкого государственного университета, Центральной городской библиотеки им. В.В.Верещагина г.Череповца, но в силу обстоятельств

(переезд, ремонт), многие источники оказались недоступными, да и то, что создавался он в основном по вторичной информации, претендовать на полноту отражения материалов о жизни и трудах ученого не может. В основном нет многих его публикаций в журналах «Старина и новизна», «Библиограф», «Современная летопись», «Новое время». У нас есть сведения где искать, а добраться по некоторым причинам не можем.

Но для преподавателей, студентов, учителей, библиотекарей да и для рядового читателя найдется немало интересного для знакомства с жизнью и трудами Николая Дмитриевича (незаслуженно забытыми), неизвестного многим, (разве только тем, кто занимается историей профессионально), с обстановкой того времен (на сломе эпох), в которой жил и работал ученый.

Мы благодарим за помощь заведующую отделом Фондов Череповецкого Музейного Объединения Зою Павловну Агееву, работников библиотеки Череповецкого Государственного Университета и Фомина Владимира Александровича, инженера Производственного Объединения «Азот», краеведа, который предоставил нам из своей коллекции «Русский исторический журнал» за 1998 г. с материалами о Чечулине и целый комплект карточек с описанием работ Николая Дмитриевича.

А теперь разрешите мне представить нашу работу.

Предваряет указатель краткая биографическая справка, составленная по справочнику «Сотрудники Российской Национальной библиотеки – деятели культуры и науки»: Библиографический словарь. – Т.1. – СП.,1995 г. и по краткой биографической справке, помещенной в «Русском историческом



Л.И.Кузнецова представляет указатель участникам конференции

журнале» за 1998 год. – Т.1. – № 2 (весна).

Первый раздел «Труды Н.Д.Чечулина: (книги, статьи, речи, рецензии, редактирование)» разбит (условно) на четыре части.

В первой части «История. Исторические исследования» в основном вошли все крупные исторические труды и более 40 статей, написанные для «Русского биографического словаря», издания 1896 – 1918 годов. К участию в словаре были привлечены видные силы науки того времени – историки, археологи, литературоведы, искусствоведы, представители физико-математических наук и др. В 1896 г. вышел первый том. Всего, неравномерно, в перебивку вышло 25 больших томов (около 16 тысяч страниц), составляющих в совокупности одно из наиболее крупных по своим масштабам изданий русской словарно-биографической литературы дореволюционного времени. Московское издательство АО «Аспект-Пресс» с 1992 г. выпускает репринтное издание этого словаря. Мы имеем уже 21 том, в том числе и те тома, для которых писал свои статьи и которые редактировал Николай Дмитриевич.

В части «Издание исторических источников: редактирование и составление примечаний к другим изданиям, рецензии» стоит обратить внимание на публикацию материала из «Переписки канцлера графа Н.П.Румянцева» и на «Наказ императрицы Екатерины II, данный Комиссии о сочинении проекта нового Уложения» под редакцией и с предисловием Н.Д.Чечулина.

Как человек широкой гуманитарной культуры Чечулин публикует статьи о Г.Р.Державине, А.П.Сумарокове, Н.М.Карамзине, А.С.Пушкине, К.Н.Батюшкове и Л.Н.Толстом. Занимается переводческой деятельностью. В его переводе вышли в свет «Избранные сочинения» древнегреческого поэта Лукиана и переложение «Римской истории» Теодора Моммзена.

Если Лукиана и Моммзена описывали по первоисточнику, то его статьи о А.П.Сумарокове, К.Н.Батюшкове, Л.Н.Толстом в наших условиях не могли установить, где они были напечатаны.

В разделе «Искусство» включены работы исследовательской и собирательской деятельности Николая Дмитриевича по русскому и европейскому гравёрному искусству. Сюда вошли в частности записи таких работ, как «Русские деревянные жилые постройки в XVI в.», Описание альбома «К трехсотлетию царствования Дома Романовых», где объяснительный текст к картинам составлен Н.Д.Чечулиным.

И II раздел «Литература о жизни и трудах Н.Д.Чечулина».

Здесь собраны материалы о диспутах, о полемике, при присуждении докторской диссертации, материалы из различных словарей, энциклопедий о жизни и трудах Н.Д.Чечулина, отзывы о его трудах историков В.О.Ключевского, С.Ф.Платонова, Ф.Успенского, А.С.Данилевского и др.

Считаем достоинством, что есть в этом указателе много местных материалов о нем.

В библиографическом пособии есть «Список просмотренных источников» и «Именной указатель», в который включены фамилии тех, о ком он писал, и кто писал о нем, фамилии издателей и всех лиц, которые упоминаются в указателе.

В связи с приближающейся датой 140-летия со дня рождения ученого стали и будут появляться публикации его трудов и материалов о нем, и мы надеемся, что во 2-м издании указателя (если он будет), многие пробелы удастся заполнить.

## Содержание:

Выступление на открытии научно-практической конференции <b>Л.Н.Муромцева</b> . . . . .	7
Семья Чечулиных <b>Ю.Н.Демков</b> . . . . .	9
Родовое древо Приложения к докладу Ю.Н.Демкова . . . . .	12
Петербургский период в жизни Н.Д.Чечулина (1881 - 1915 гг.): биографический очерк <b>Е.В.Пинаева</b> . . . . .	19
Академик Н.Д.Чечулин в селе Борисоглебском (1917 - 1927 гг.) <b>А.А.Базова</b> . . . . .	32
Вопросы источниковедения в научном наследии Н.Д.Чечулина <b>Н.И.Приймак</b> . . . . .	36
Борисоглебский Ирмовский период: страницы истории XVIII - XX вв. <b>М.Ю.Хрусталеv</b> . . . . .	46
Н.Д.Чечулин - историк «екатерининской» эпохи. <b>Е.В.Шалашов</b> . . . . .	50
Графика из коллекции Н.Д.Чечулина в собрании Череповецкого музея. <b>Т.П.Соболева</b> . . . . .	52
Библиографический указатель «Николай Дмитриевич Чечулин» <b>Л.И.Кузнецова</b> . . . . .	57

Октябрь, 2003  
Верстка, макет, компьютерное оформление Маланичева Г. Г.  
Ответственный за выпуск Серманова Н.Ю.